

DS100 Quad Monitor Desk Stand, With Two Poles  
 Soporte de escritorio para cuatro monitores DS100 con dos postes  
 Support de bureau quadri écrans DS100, avec deux colonnes  
 DS100 Standfuß 4 Monitore mit zwei Stangen  
 DS100 vierdubbele beeldschermvoet voor op bureaus, met twee pylons  
 Supporto da tavolo DS100 Quad Monitor, con due aste  
 DS100クワッドモニターデスクスタンド (ポール2本型)  
 DS100四显示器台式支架, 带两根支杆

2 가 DS100 Quad Monitor Desk Stand(4 )

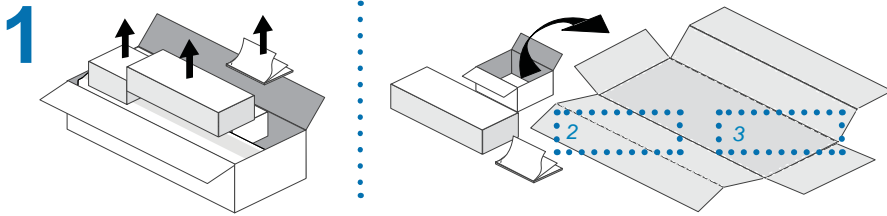

USA 1-800-888-8458  
 Europe +31 (0)33-45 45 600  
 www.ergotron.com

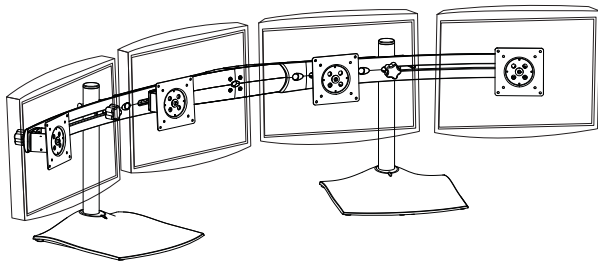
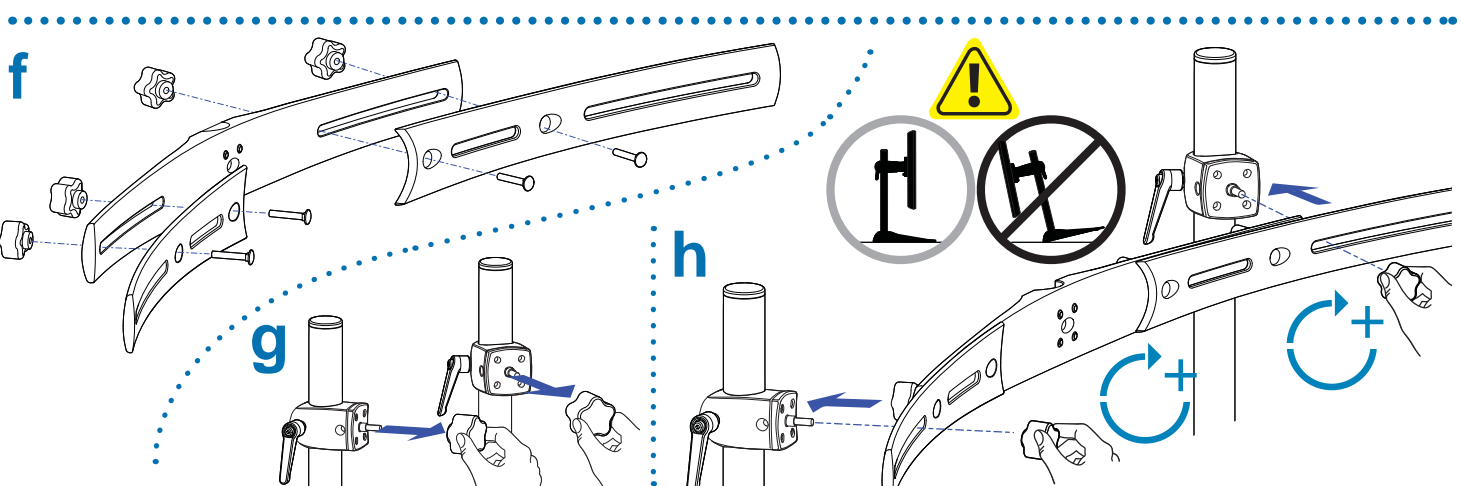
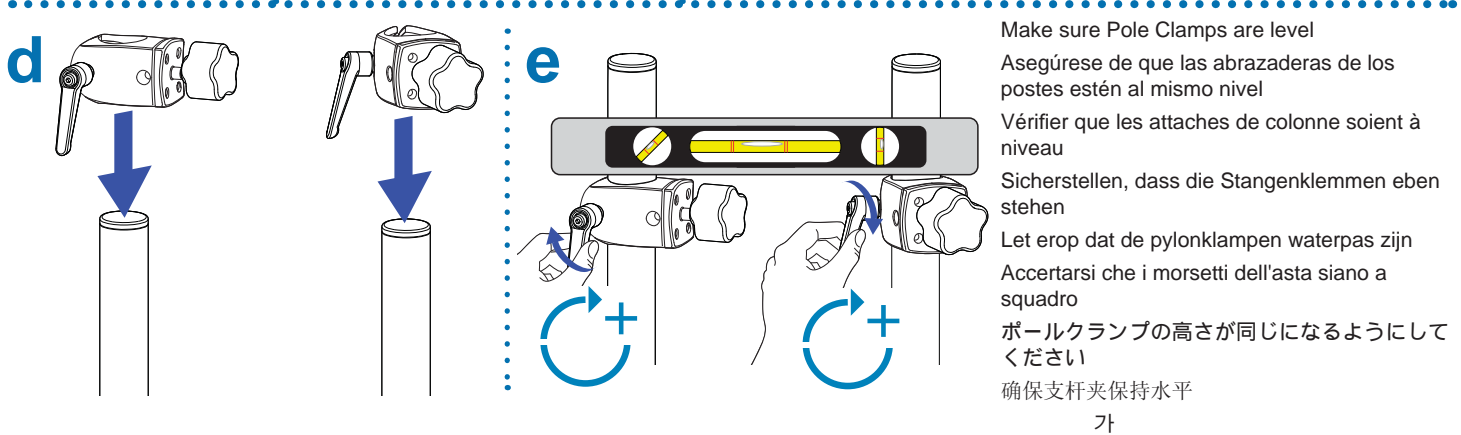
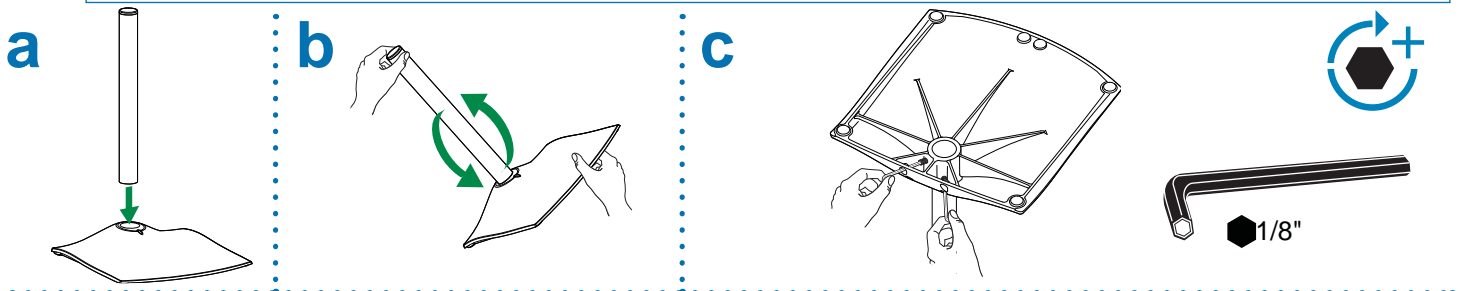
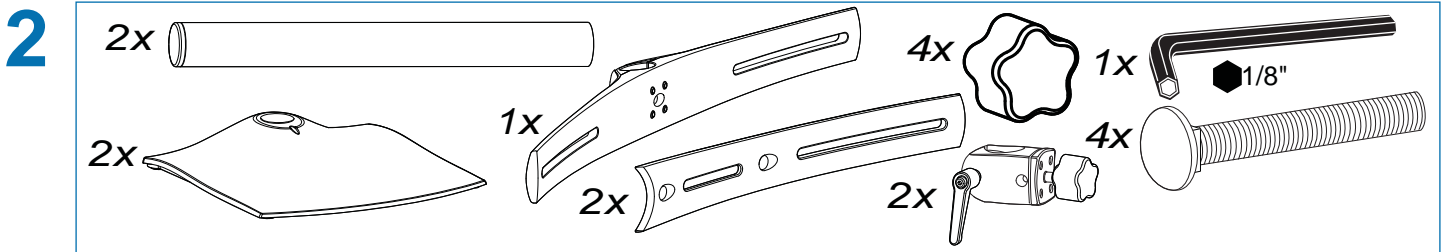

**3 Options**    **Optionen**    オプション  
**Opciones**    **Opties**    选择  
**Options**    **Opzioni**    ( )

To achieve the desired viewing effect, attach LCDs to pivots so that when mounted to bow they will tilt upward as in Option 1, or downward as in Option 2. Note that the wide end of each LCD pivot is marked with a plus sign while (+), the narrow end is marked with a minus sign (-); the difference in size equals 4° of tilt.

Para conseguir el efecto de visualización deseado, coloque las pantallas LCD en los pivotes de modo que, cuando estén montadas, se inclinen hacia arriba (como en la Opción 1) o hacia abajo (como en la Opción 2). Tenga en cuenta que el extremo más ancho de cada pivote está marcado con un signo positivo (+), mientras que el extremo más estrecho tiene un signo negativo (-); la diferencia en tamaño equivale a 4° de elevación.

Pour obtenir la position de visionnage désirée, fixer les LCD aux pivots de manière à ce qu'une fois montés ils s'inclinent vers le haut (Option 1) ou vers le bas (Option 2). Noter que le côté large de chaque pivot LCD est marqué d'un signe plus (+) et que le côté étroit est marqué d'un signe moins (-); la différence en taille est égale à 4° d'inclinaison.

Um den gewünschten Sichteffect zu erreichen, LCDs an den Pivots befestigen, so dass sie sich einander, wenn sie mit dem Bogen verbunden werden, wie in Option 1 aufwärts oder wie in Option 2 abwärts zuneigen. Dabei muss beachtet werden, dass das breite Ende jedes LCD-Pivots mit einem Pluszeichen (+) und das schmale Ende mit einem Minuszeichen (-) gekennzeichnet ist. Der Größenunterschied ergibt 4° Neigung.

Om het gewenste weergave-effect te verkrijgen dient u de LCD-schermen te bevestigen op spillen, zodat ze, wanneer ze op de boog zijn bevestigd, omhoog kantelen (zoals bij optie 1), of omlaag (zoals bij optie 2). Merk op dat het brede einde van de LCD-spillen voorzien is van een plusteken (+), en het smalle einde is voorzien van een minteken (-); het verschil in grootte komt overeen met 4° kanteling.

Per ottenere l'effetto visivo desiderato, collegare gli LCD ai pivot in modo tale che montati sull'arco si possano inclinare verso l'alto come nella Opzione 1, o verso il basso come nell'Opzione 2. Notare che l'estremità larga di ogni pivot per LCD è contrassegnata con un più (+), mentre quella stretta con un meno (-); la differenza in dimensioni è pari a 4° di inclinazione.

視聴効果を最適にするには、弓形部品に取り付けるときに、上向き(オプション1参照)に、または下向き(オプション2)になるようLCDをピボットに取り付けます。各LCDピボットの広い端にはプラス記号(+)、狭い端にはマイナス記号(-)が付いていることに注意してください。サイズの違いは4°の傾きに相当します。

要获得期望的浏览效果，将LCD安装到转轴上，以便在安装到弓型转轴上时，在选择1的情况下向上作倾斜调节，在选择2的情况下向下作倾斜调节。节。请注意，每个LCD转轴的较宽一端标有加号(+)，较窄一端标有减号(-)；区别相当于4°倾斜调节。

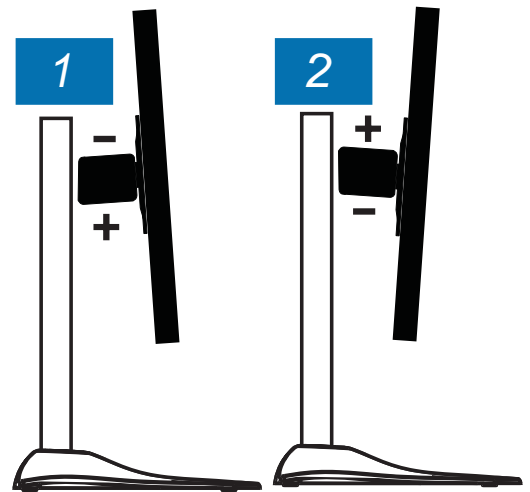

LCD    1  
 (+)    2  
 가    (-)

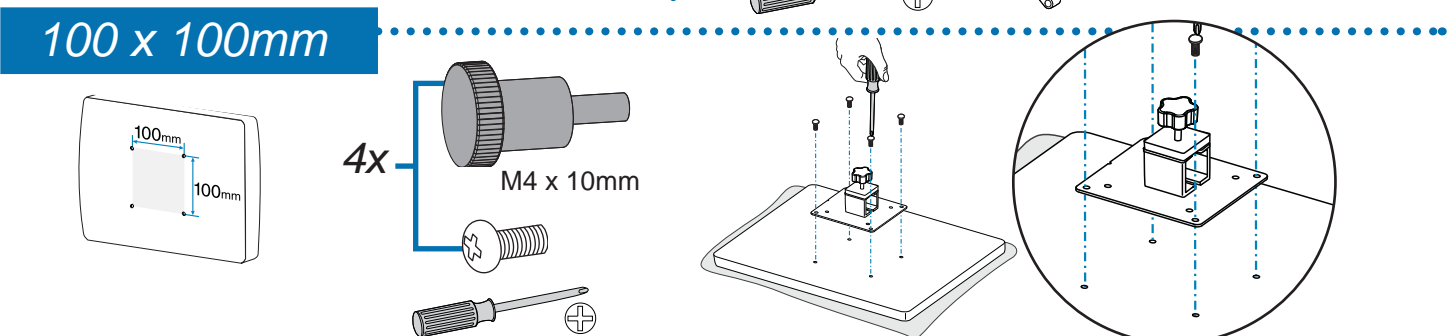
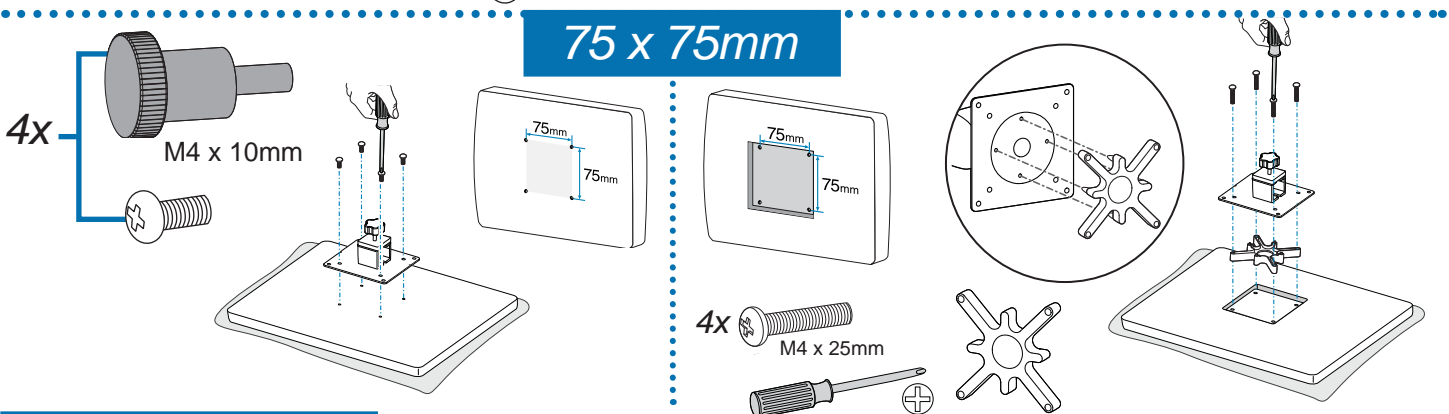
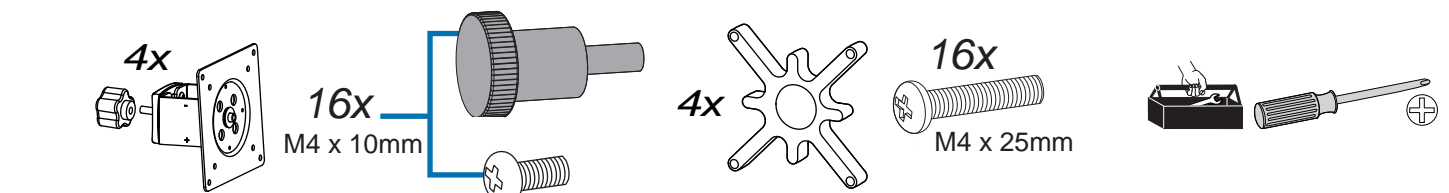

4

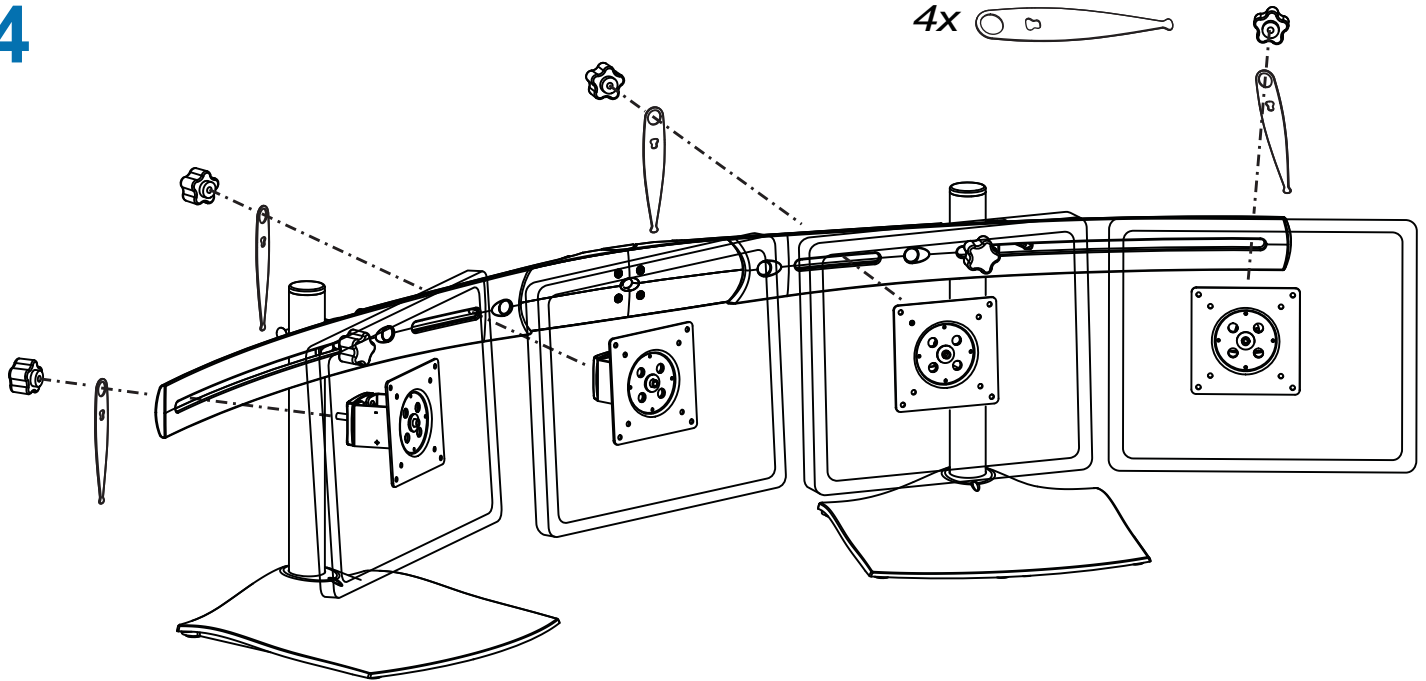

5 a

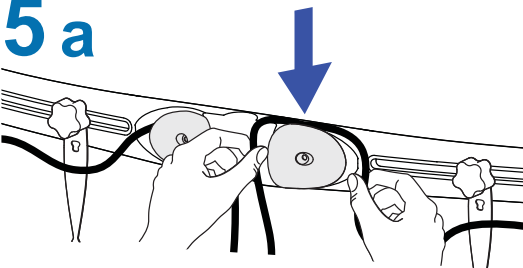

b

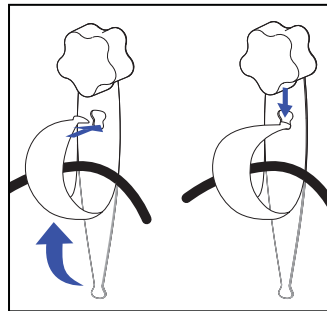
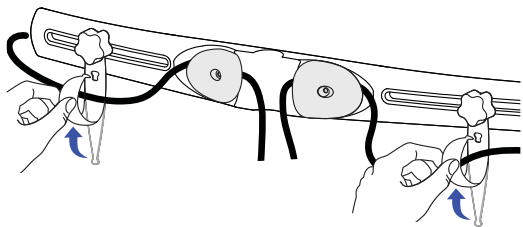

c

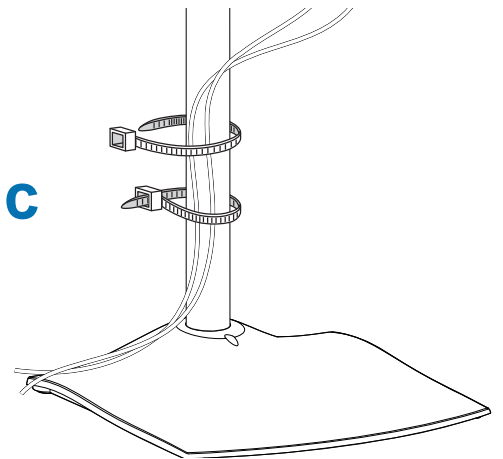

6

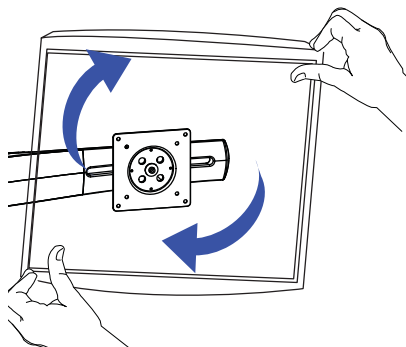

7

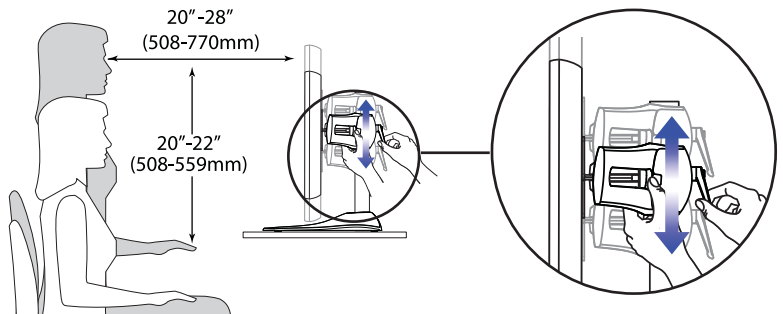

© 2007 Ergotron, Inc.  
All rights reserved.

While Ergotron, Inc. makes every effort to provide accurate and complete information on the installation and use of its products, it will not be held liable for any editorial errors or omissions (including those made in the process of translation from English to another language), or for incidental, special or consequential damages of any nature resulting from furnishing this instruction and performance of equipment in connection with this instruction. Ergotron, Inc. reserves the right to make changes in the product design and/or product documentation without notification to its users. For the most current product information, or to know if this document is available in languages other than those herein, please contact Ergotron. No part of this publication may be reproduced, stored in a retrieval system, or transmitted in any form or by any means, electronic, mechanical, photocopying, recording or otherwise without the prior written consent of Ergotron, Inc., 1181 Trapp Road, Eagan, Minnesota, 55121, USA. Patents Pending and Patented U.S. & Foreign. Ergotron is a registered trademark of Ergotron, Inc.

**Americas Sales and Corporate Headquarters**

St. Paul, MN USA  
(800) 888-8458  
+1-651-681-7600  
www.ergotron.com  
sales@ergotron.com

**EMEA Sales**

Amersfoort, The Netherlands  
+31 33 45 45 600  
www.ergotron.com  
info.eu@ergotron.com

**APAC Sales**

Singapore  
www.ergotron.com  
info.apac@ergotron.com

**Worldwide OEM Sales**

www.ergotron.com  
info.apac@ergotron.com

## Ergotron Warranty

Ergotron warrants that its products will remain free of defects in material and workmanship for five (5) years. All subject to the exceptions, exclusions and limitations as set forth below.

Exceptions to this warranty include:

- Three (3) year warranty on all Neo-Flex™ by Ergotron products
- One (1) year warranty on all power supply components by Ergotron battery carries a 90 day performance warranty and six (6) month warranty against manufacturer defects.

Note: In EU, two (2) year warranty on all power supply components by Ergotron battery carries a 90-day performance warranty and two (2)-year warranty against manufacturer's defects.

-OEM products resold by Ergotron are warranted by the respective manufacturer

Exclusive Remedy: If any Ergotron equipment is or becomes defective in material or workmanship during the warranty period, Ergotron, at its sole discretion, may replace or repair the unit at a designated Ergotron location or at the customer location. The purchaser must get pre-approved authorization to return product to Ergotron. The Purchaser must contact Ergotron to obtain an RMA (Return Material Authorization) number. Ergotron will promptly repair or replace the item and ship it to Purchaser at no charge to the Purchaser. Performance of repair or replacement does not renew or extend the warranty period

**THIS REMEDY IS THE EXCLUSIVE REMEDY FOR BREACH OF WARRANTY AS TO THE EQUIPMENT, except in respect to the personal injury.** Purchaser shall give Ergotron immediate written notice of any personal injury resulting from use of Ergotron equipment.

Exclusions and Limitations: Ergotron disclaims liability for injuries or losses caused by or associated with installation or use of its equipment in any manner other than in strict conformance with the instructions set forth in its installation manuals, supplemental assembly and installation instruction sheets, technical bulletins or product literature or by equipment that has been altered, damaged or misused.

Warranty on fully charge batteries left in an unused state for more than three (3) consecutive months is automatically void.

Warranty on fully discharged batteries left in an unused state for more than three (3) consecutive days is automatically void.

Purchaser has not relied upon and Ergotron disclaims any and all warranties other than the expressed warranty stated above, subject to the exclusions and limitations provided therein. Ergotron disclaims all other warranties, expressed or implied, including but not limited to the warranties of merchantability and fitness for a particular purpose.

Ergotron further disclaims liability to purchaser and all others for all consequential, incidental and special damages caused by or in connection with the products, their use or misuse and their performance or nonperformance.

## Garantia de Ergotron

Ergotron garantiza que sus productos permanecerán libres de defectos de materiales y fabricación durante cinco (5) años. Todas las excepciones, exclusiones y limitaciones se especifican debajo. Las excepciones de esta garantía incluyen:

- Tres (3) años de garantía para todos los productos Neo-Flex® por Ergotron
- Un (1) año de garantía para todos los componentes de alimentación eléctrica por Ergotron; las baterías tienen una garantía de 90 días por funcionamiento y seis (6) meses de garantía contra defectos de fabricación. Nota: En la UE, dos (2) años de garantía para todos los componentes de la fuente de alimentación por Ergotron; la batería dispone de una garantía de funcionamiento de 90 días y dos (2) años de garantía por defectos de fabricación.

Los productos OEM revendidos por Ergotron tienen la garantía de sus respectivos fabricantes.

Remedio Exclusivo: Si algún equipo Ergotron está defectuoso o se vuelve defectuoso en sus componentes materiales o su fabricación durante el periodo de garantía, Ergotron a su sola discreción, puede reemplazar o reparar la unidad en un sitio designado por Ergotron o en el sitio donde radica el cliente. El comprador debe obtener autorización previamente aprobada para devolver el producto a Ergotron. El Comprador debe contactar a Ergotron para obtener un número RMA (Autorización para Devolución de Materiales). Ergotron reparará o reemplazará prontamente el artículo y lo enviará al Comprador sin ningún costo para éste. La reparación o reemplazo no renueva ni extiende el periodo de garantía.

**ESTE CONSTITUYE EL REMEDIO EXCLUSIVO POR INCUMPLIMIENTO DE LA GARANTIA DEL EQUIPO, excepto en lo relativo a lesiones personales.** El Comprador deberá avisar inmediatamente a Ergotron por escrito sobre cualquier lesión personal que resulte del uso de un equipo Ergotron.

Exclusiones y limitaciones: Ergotron desconoce cualquier responsabilidad por lesiones o pérdidas provocadas por la instalación o el uso de este equipo, o en relación con dicha instalación o dicho uso, de cualquier manera que no esté en estricta conformidad con las instrucciones especificadas en sus manuales de instalación, sus hojas suplementarias de instrucciones de montaje e instalación, boletines técnicos o literatura del producto, o por los equipos que hayan sido alterados, dañados o mal utilizados.

La garantía de las baterías completamente cargadas que se dejen sin utilizar durante más de tres (3) meses consecutivos será automáticamente inválida.

La garantía de las baterías completamente descargadas que se dejen sin utilizar durante más de tres (3) días consecutivos será automáticamente inválida.

El comprador no se basará en ninguna garantía y Ergotron desconoce cualquier y todas las garantías la especificada arriba, sujeta a las exclusiones y limitaciones indicadas en este documento. Ergotron desconoce a toda responsabilidad por cualquier otra garantía, expresa o implícita, incluyendo, sin que la enumeración sea limitativa, las garantías de comerciabilidad y adaptabilidad para un propósito en particular.

Ergotron además desconoce toda responsabilidad que le impute el comprador y cualquier otra persona, por todos los daños emergentes, incidentales, y especiales provocados por los productos, o en conexión con ellos, por su uso o mal uso, y por su funcionamiento o no funcionamiento.

## Garantie Ergotron

Ergotron garantit que ses produits demeureront dépourvus de défauts en matière et main d'œuvre pendant cinq (5) ans. Sous réserves des exceptions, exclusions et limitations telles que présentées ci-après.

Les exceptions à cette garantie comprennent :

- Trois (3) ans de garantie sur tous les produits Neo-Flex™ d'Ergotron
- Une année (1) de garantie sur tous les composants d'alimentation provenant d'Ergotron; la batterie possède une garantie de rendement de 90 jours et une garantie contre les défauts de fabrication de six (6) mois. Note: en Europe, garantie de deux (2) ans sur tous les composants électriques par Ergotron; la batterie est couverte par une garantie de performance de 90 jours et d'une garantie de deux (2) ans contre les défauts de fabrication.

Les produits d'origine revendus par Ergotron sont garantis par leurs fabricants respectifs

Réparation exclusive: Si tout équipement Ergotron est ou devient défectueux en matière ou main d'œuvre pendant la période de garantie, Ergotron, à sa seule discrétion, peut remplacer ou réparer l'unité dans un lieu choisi par Ergotron ou chez le client. L'acheteur doit obtenir une autorisation pré-approuvée pour pouvoir retourner le produit chez Ergotron.

L'acheteur doit contacter Ergotron pour obtenir un numéro d'autorisation de retour de matériel (ARM). Ergotron réparera ou remplacera rapidement l'article et l'expédiera à l'acheteur sans lui imputer de frais. L'exécution de la réparation ou du remplacement ne renouvelle ni n'étend la période de garantie.

**CETTE REPARATION EST LA REPARATION EXCLUSIVE POUR LA RIPTURE DE LA GARANTIE EN CE QUI CONCERNE LE EQUIPMENT, excepté en cas de accident corporel.** L'acheteur donnera immédiatement à Ergotron un avis écrit de tout accident corporel résultant de l'utilisation du matériel Ergotron.

Exclusions et limitations: Ergotron décline toute responsabilité pour des blessures ou pertes par ou associées à l'installation ou à l'utilisation de ses équipements de quelque manière que ce soit, autre que dans la stricte observance des instructions présentées dans ses manuels d'installation, montage, complémentaire et feuillets d'instruction d'installation, bulletins techniques ou document de produit, ou par le matériel ayant été modifié, endommagé ou mal utilisé.

La garantie de batteries à pleine charge et laissées inutilisées durant plus de trois (3) mois consécutifs s'annule automatiquement.

La garantie de batteries complètement déchargées et laissées inutilisées durant plus de trois (3) jours successifs s'annule automatiquement.

L'acheteur n'a pas compté sur et Ergotron dénonce toute garantie autre que celle qui est présentée plus haut, sous réserves des exclusions et limitations fournies ci-dessus.

Ergotron décline toute responsabilité sur toutes garanties, exprimées ou implicites, notamment, mais sans limiter la généralité de ce qui précède aux garanties quant au caractère commercialisable ou à l'adaptation à un usage particulier.

Ergotron décline également toute responsabilité vis-à-vis de l'acheteur et tous autres pour tous dommages indirects, accessoires et spéciaux causés par ou en relation avec les produits, leur utilisation ou mauvaise utilisation et leur rendement ou non rendement.

## Ergotron-Garantie

Ergotron gewährt für seine Produkte fünf (5) Jahre Garantie auf Material- und Herstellungsfehler. Diese Garantie gilt vorbehaltlich der folgenden Ausnahmen, Ausschlüsse und Einschränkungen. Ausnahmen zu dieser Garantie:

- Drei (3) Jahre Garantie auf alle Neo-Flex™-Produkte von Ergotron
- Ergotron gewährt eine Garantie von einem (1) Jahr auf alle Netzteilkomponenten. Die Batterie hat eine Leistungsgarantie von 90 Tagen und eine Garantie von sechs (6) Monaten auf Herstellungsfehler. Hinweis: Ergotron gewährt in Europa eine Garantie von zwei (2) Jahren auf alle Netzteilkomponenten. Die Batterie verfügt über eine Leistungsgarantie von 90 Tagen und eine Garantie von zwei (2) Jahren auf Herstellungsfehler.

Für OEM-Produkte, bei denen als Ergotron Wiederverkäufer auftritt, gilt die Garantie des jeweiligen Herstellers.

Ausschließlicher Anspruch: Sollten bei Geräten von Ergotron während des Garantiezeitraums Material- oder Herstellungsfehler vorliegen oder auftreten, kann Ergotron die Geräte nach eigenem Ermessen ersetzen bzw. in einer angegebene Ergotron-Niederlassung oder am Kundenstandort reparieren. Der Käufer muss vor der Rücksendung des Produkts eine Rücksendenummer (RMA-Nummer) anfordern. Dazu muss sich der Käufer an Ergotron wenden, um diese RMA-Nummer (RMA = Return Material Authorization) zu erhalten. Ergotron wird das Produkt umgehend reparieren bzw. ersetzen und ohne Kostenberechnung an den Käufer zurücksenden. Die Ausführung einer Reparatur oder eines Austausches bedeutet keine Erneuerung oder Verlängerung des Garantiezeitraums.

**DIESER ANSPRUCH IST DER AUSSCHLIESSLICHE ANSPRUCH IN BEZUG AUF DAS GERÄT mit Ausnahme solcher bei Personenschäden.** Der Käufer wird Ergotron unverzüglich in schriftlicher Form über Personenschäden in Kenntnis setzen, die auf den Gebrauch von Ergotron-Geräten zurückzuführen sind. Ausschlüsse und Einschränkungen: Ergotron lehnt jede Haftung für Verletzungen oder Verluste ab, die durch die Installation oder den Gebrauch seiner Geräte in einer anderen Weise als durch genaue Beachtung seiner Installationshandbücher, zusätzlichen Anleitungen zur Montage und Installation, technischen Unterlagen oder Produktliteratur oder durch Geräte, die modifiziert, beschädigt oder missbräuchlich eingesetzt wurden, entstanden oder damit verbunden sind.

Bei vollständig aufgeladenen Batterien, die mehr als drei (3) aufeinanderfolgende Monate nicht genutzt werden, ist die Garantie automatisch nichtig.

Bei vollständig entladenen Batterien, die mehr als drei (3) aufeinanderfolgende Tage nicht genutzt werden, ist die Garantie automatisch nichtig.

Der Käufer hat nicht auf alle Garantietypen vertraut und Ergotron lehnt alle Garantien außer der zuvor genannten Garantie ab. Dies gilt vorbehaltlich aller hier genannten Ausschlüsse und Einschränkungen. Ergotron lehnt alle übrigen Garantien (ausdrücklich oder konkludent), einschließlich solcher Garantien (aber nicht beschränkt darauf) hinsichtlich der Handelstüchtigkeit und der Eignung für einen bestimmten Zweck ab.

Ergotron lehnt weiterhin jede Haftung gegenüber dem Käufer und allen anderen für zufällige, besondere oder Folgeschäden ab, die durch oder in Verbindung mit den Produkten, ihrem Gebrauch oder Missbrauch und ihrer Leistung oder Nichtleistung entstanden sind.



## Ergotron garantie

Ergotron garandeert dat haar producten gedurende vijf (5) jaar/vijf jaar van defecten in materiaal en vakmanschap. Dit onder de voorwaarden, uitsluitingen en beperkingen zoals hieronder genoemd. Uitzonderingen op deze garantiebevestiging zijn:

- Garantie van drie (3) jaar op alle Neo-Flex™ producten van Ergotron.
- Een garantie van één (1) jaar op alle voedingsonderdelen van Ergotron, de batterijen hebben een werkingsgarantie van 90 dagen en een garantie van zes (6) maanden op productiefouten. Opmerking: in de Europese Unie geeft Ergotron een garantie van twee (2) jaar op alle voedingsonderdelen; de batterijen hebben een werkingsgarantie van 90 dagen en een garantie van twee (2) jaar op productiefouten.
- OEM-producten die ophelptu worden verkocht door Ergotron vallen onder de garantie van de exclusieve Verhaasmogelijkheid van de respectievelijke iadkant: Als gedurende de garantieperiode een instrument van Ergotron defecten vertoont in materiaal of vakmanschap kan Ergotron naar eigen inzicht de unit vervangen of repareren in een daarvoor aangewezen Ergotron locatie of ter plaatse bij de klant. De koper moet vooraf toestemming hebben verkregen voor het retour zenden van producten naar Ergotron. De koper moet contact opnemen met Ergotron voor het verkrijgen van een RMA-nummer (Return Material Authorization = retourautorisatienummer). Ergotron zal het orderdeel onvermild repareren of vervangen en het vervolgens kosteloos naar de koper versturen. Niekoming van de reparatie of verneming wordt geen verlenging of vernieuwing van de garantieperiode in.

DEZE VERHAASMOEGELIJKHEID IS DE EXCLUSIEVE VERHAASMOEGELIJKHEID VOOREEN NIBRE UK OP DE GARANTIEPERIODE MET BEPERKING TOT DE APPARATUUR, behalve ten aanzien van persoonlijk leestel. De koper zal Ergotron onmiddellijk schriftelijk informeren over eventueel persoonlijk leestel dat het resultaat is van het gebruik van Ergotron-apparatuur. Uitsluitingen en beperkingen: Ergotron wijst elke aansprakelijkheid af voor leestel of schade veroorzaakt door of in verband gebracht met de installatie of het gebruik van haar apparatuur op een ander wijze dan in strikte naleving van de instructies zoals vermeld in de installatiehandleidingen, aanvullende montage- en installatiedocumenten, technische bulletins of productdocumentatie of veroorzaakt door of in verband gebracht met de installatie of het gebruik van apparatuur welke is gemodificeerd, gewijzigd of oneigenlijk is gebruikt.

De garantie op volkledig opgeladen batterijen vervalt automatisch als deze gedurende meer dan drie (3) dagen aangegevoelen niet worden gebruikt. De koper maakt geen aanspraak op en Ergotron wijst alle aansprakelijkheid af voor garantievoorwaarden anders dan de hierboven aangegeven garantievoorwaarden, onder de beding van de daarin opgenomen uitsluitingen en beperkingen. Ergotron wijst alle overige garantievoorwaarden af, expliciet dan wel impliciet, inclusief doch niet beperkt tot de garantie voor verkoopbaarheid en geschiktheid voor een bepaald doel. Daarnaast wijst Ergotron alle aansprakelijkheid jegens de koper en alle anderen af voor alle verwondschade, incidentele en speciale schade veroorzaakt door of in verband gebracht met de producten, het gebruik of oneigenlijk gebruik ervan en het al dan niet presteren van de producten.

## Garanzia di Ergotron

Ergotron garantisce per cinque (5) anni che i suoi prodotti non presenteranno difetti di materiale e manifattura, il tutto soggetto alle eccezioni, le esclusioni e le limitazioni indicate di seguito. Eccezioni a questa garanzia sono:

- garanzia di tre (3) anni su tutti i prodotti Neo-Flex™ di Ergotron.
- garanzia di un (1) anno su tutti i componenti del Sistema di alimentazione elettrica di Ergotron. La batteria è dotata di una garanzia di prestazione di 90 giorni e di una garanzia di sei (6) mesi rispetto ai difetti di manifattura. Nota: per la EU, garanzia di due (2) anni su tutti i componenti del sistema di alimentazione elettrica da parte di Ergotron. Le batterie sono dotate di una garanzia di 90 giorni sulle prestazioni e una garanzia di due (2) anni sui difetti di produzione.

• I prodotti OEM rivenduti da Ergotron sono garantiti dal rispettivo produttore. Rimedio esclusivo: nel caso in cui un apparecchiatu ra di Ergotron sia o diventati difettoso, per quanto concerne materiale e manifattura durante il periodo di garanzia, Ergotron, a propria esclusiva discrezione, può sostituire e riparare l'unità in un luogo indicato da Ergotron o presso lo stesso cliente. L'acquirente deve ottenere una pre-approvazione di sostituzione del prodotto a Ergotron e deve contattare Ergotron per ottenere un numero RMA (Autorizzazione di sostituzione di materiale). Ergotron riparerà o sostituirà prontamente la merce e la invierà al acquirente a proprie spese. Le prestazioni di riparazione o sostituzione non rinnovano né estendono il periodo di garanzia. QUESTO RIMEDIO È IL RIMEDIO ESCLUSIVO PER LA VOLONTARIAMENTE LA GARANZIA PER QUANTO CONCERNE L'APPARECCHIATURA, tranne per quanto riguarda le lesioni personali. L'acquirente fornisce a Ergotron immediata notifica scritta di eventuali lesioni personali derivanti dall'uso di un apparecchiatu ra Ergotron.

Esclusioni e limitazioni: Ergotron non si riterrà in alcun modo responsabile per lesioni o perdite causate da o associate a un'installazione o l'uso delle sue apparecchiature se tale uso non è stato strettamente conforme alle istruzioni stabilite in questi manuali di installazione, alla documentazione supplementare di montaggio e installazione, ai bollettini tecnici e alla letteratura del prodotto o per un apparecchiatu ra che sia stata modificata, danneggiata o utilizzata erroneamente.

La garanzia su batterie completamente scariche, lasciate inutilizzate per più di tre (3) giorni consecutivi e in modalità automaticamente.

L'acquirente non si attenderà da Ergotron rifiutare qualunque garanzia diversa da quella esplicita qui indicata, soggetta alle presenti esclusioni e limitazioni. Ergotron rifiuta ogni altra garanzia, esplicita o implicita, compresa, in maniera non esclusiva, la garanzia di commerciabilità e idoneità a uno scopo particolare.

Ergotron rifiuta ulteriori responsabilità verso l'acquirente e chiunque altro per eventuali danni, conseguenze, incidentali e speciali, causati da o in connessione con i prodotti. Il loro uso o uso errato o le loro prestazioni o prestazioni mancate.

## エルゴトロンの保証規定

エルゴトロンの保証規定は、弊社と称する)では素材性能上欠陥のない製品に対して五(5)年間保証します。例外、免責、および制限事項は次のように定められています。

- 弊社の例外事項は次の通りです：
- 弊社のすべてのネオフレックス™) については三(3)年間保証。
- 弊社のすべての電源構成部品については一(1)年間保証。バッテリーについては九十(90)日の性能保証。製造側の欠陥については六(6)ヶ月の保証。

注：EU諸国においては、弊社製のすべての電源構成部品については二(2)年間保証。バッテリーについては九十(90)日の性能保証。製造側の欠陥については二(2)年間の保証。

- 弊社が再販するOEM製品についてはそれぞれメーカーによって保証。

排他的法的救済：保証期間中に社製の機器に素材や技術上の欠陥がある、あるいは欠陥が生じた場合、製品の欠陥が保証対象であるかどうか弊社がお客様と相談の上判断します。弊社は独自の決定権をもち、保証対象であると判断された機器を、指定された弊社所在地またはお客様が所在地において交換または修理します。弊社に返品する場合は、お客様は事前承認を得ておく必要があります。お客様は弊社にお問い合わせの上、RMA (商品返品確認番号) を取得してください。弊社は速やかに無料で製品を修理または交換し、お客様に交付します。修理または交換により、保証期間が更新あるいは延長されることはありません。

人的傷害の場合を除き、この法的救済は、機器に関する保証違反についての排他的措置です。弊社製機器の使用により人的傷害が発生した場合、お客様から弊社宛てに書面で速やかにご連絡ください。

• 免責および制限事項：弊社製品の全ての製品関連資料(取扱説明書、補足的組立、取扱説明書、説明書、製品仕様、技術資料、製品カタログ、弊社ウェブサイト掲載製品情報等)に記載された指示に厳密に従った以外の方法による機器の取付けおよび使用、それに関連した使用、または改良、破壊、誤使用された機器による、傷害または損失については一切の責任を放棄します。完全充電したバッテリーを使用しない状態で連続三(3)ヶ月放置した場合、自動的に無効となります。

完全充電したバッテリーを使用しない状態で連続三(3)日間放置した場合は、自動的に無効となります。

弊社はここに記載した免責および制限事項を前提とし、上記に明言された保証内容以外の任意およびすべての保証を放棄し、お客様はこれに依存しないものとします。弊社は明示または暗示されたその他のすべての保証を放棄し、特定の目的についての製品適格性および適合性も含め、これに規定されるものではありません。

弊社はさらに製品の使用または誤使用、動作または非動作による、あるいはそれに関連した付随的、偶発的、および特殊な損害については、お客様およびその他への責任も放棄します。

## Ergotron 保証

Ergotron 公司保証其产品在五 (5) 年内不会有材料和工艺上的缺陷。所有保证均受限于下文所述之除外责任条款、排外项目和限制条件。本保证的除外条款包括:

- Ergotron 对所有 Neo-Flex™ 产品提供三 (3) 年保
- Ergotron 对所有电源部件提供一 (1) 年保
- Ergotron 对九十天的性能保证和六 (6) 个月的制造缺陷保

注意: 在欧盟, Ergotron 对所有电源部件提供两 (2) 年保- Ergotron 对九十天的性能保证和两 (2) 年的制造缺陷保

Ergotron 出售的 OEM 产品由其各自的制造商提供保

排他性救济: 在保期间内, 如果任何 Ergotron 设备在材料或工艺上出现缺陷, Ergotron 会向客户确认该产品的缺陷是否属保范围。Ergotron 可全权酌情决定在 Ergotron 指定的地点或客户场所对保范围内的装置进行更换或维修。将产品退回 Ergotron 之前, 买家必须获得授权。买家应与 Ergotron 联系, 取得 RMA (退货授权) 编号。Ergotron 会立即修理或更换该装置并将其发运至买家, 而不向买家收取任何费用。进行修理或更换不会重新开始或延长保期。

本条款是针对因违反本保而对设备进行排他性救济条款。除非涉及人身伤害。如果因使用 Ergotron 设备而造成人身伤害, 买家应立即以书面形式通知 Ergotron。

排外项目和限制条件: 若设备安装或使用过程未能严格遵循本安装手册、补充的装配及安装说明文件、技术公告或者产品文档中所指明的方法, 或者设备曾被改装、损坏或者错误使用, 对于由此而导致的或相关关联的人员伤害或财产损失, Ergotron 概不承担责任。

如果充满电的电池连续三 (3) 个月置于不使用状态, 其保自动失效。如果完全放电的电池连续三 (3) 个月置于不使用状态, 其保自动失效。受限于本文件规定的排外项目和限制条件, 除上文明确规定的保之外, 买家不应依赖于任何其他保

证, 且 Ergotron 不提供任何其他保。Ergotron 不提供任何其他明示或暗示的保, 包括但不限于适用性和和适用特定用途提供保。

另外, Ergotron 对买家或其他人士因本产品、使用本产品或错误使用本产品, 及这些产品起作用或不起作用而导致的偶然或特殊损害不承担责任。

## Ergotron

Ergotron 5

• Ergotron Neo-Flex™  
3  
• Ergotron 1

Ergotron 6  
2

• Ergotron OEM  
Ergotron 7  
Ergotron 90  
2

Ergotron RMA (Ergotron )  
Ergotron

Ergotron  
Ergotron  
Ergotron

Ergotron  
Ergotron  
Ergotron

Ergotron  
Ergotron  
Ergotron