

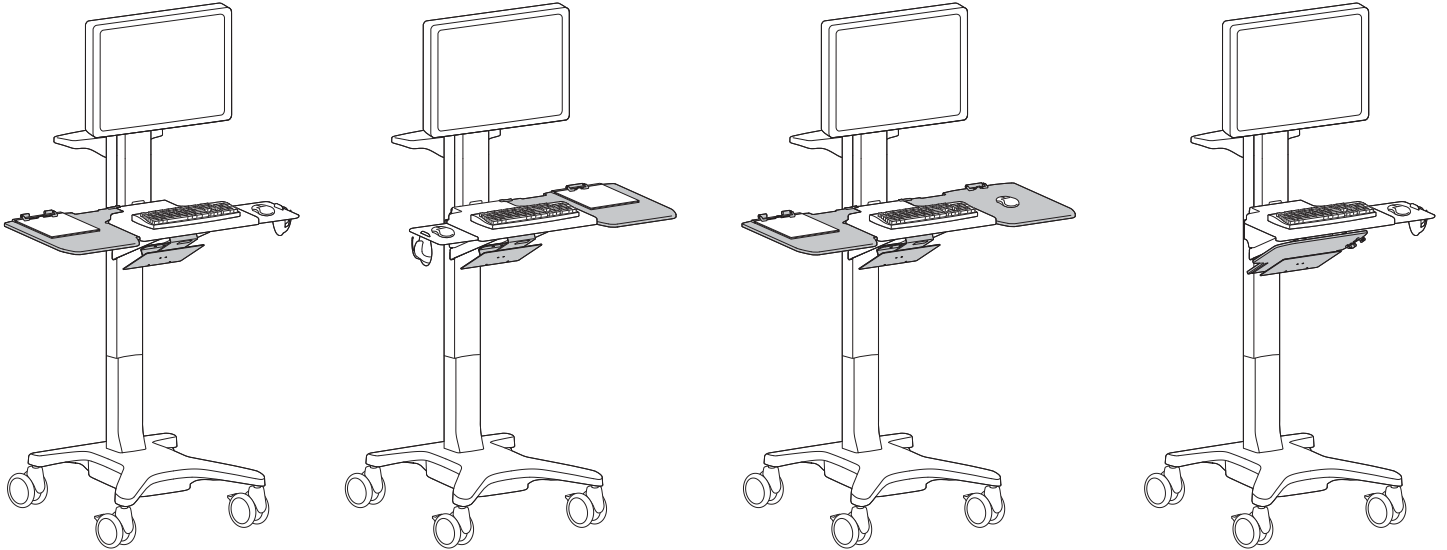

www.ergotron.com
 USA 1-800-888-8458
 Europe +31 (0)33-45 45 600
 China 86-769-86018920

User's Guide
 Guía del usuario
 Manuel de l'utilisateur
 Benutzerhandbuch
 Gebruikersgids
 Guida per l'utente
 ユーザーガイド
 用户指南



WARNING!
TIPPING HAZARD
 Max weight capacity: 5 lbs (2.27 kg)
 DO NOT exceed 5 lbs (2.27 kg) on additional worksurface. Failure to follow this warning will result in an unsafe situation that may cause equipment damage and/or personal injury.

LB kg
 Max weight capacity: 5 lbs (2.27 kg)

16.5" (420 mm) x 10" (254 mm)



	A	B	C	D
1	1x 	1x 	1x 	
2	2x 	4x 4x 	4x 4x 	4x

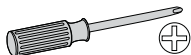

Drill for Steel
 para acero
 Foreuse pour acier
 Stahlbohrer
 Taladro
 Trapano per acciaio
 スチール用ドリル
 钢钻头

\varnothing 5/32" (3.5 mm)

File
 Lima
 Lime
 Vijl
 Feile
 Lima
 ファイル
 锉刀



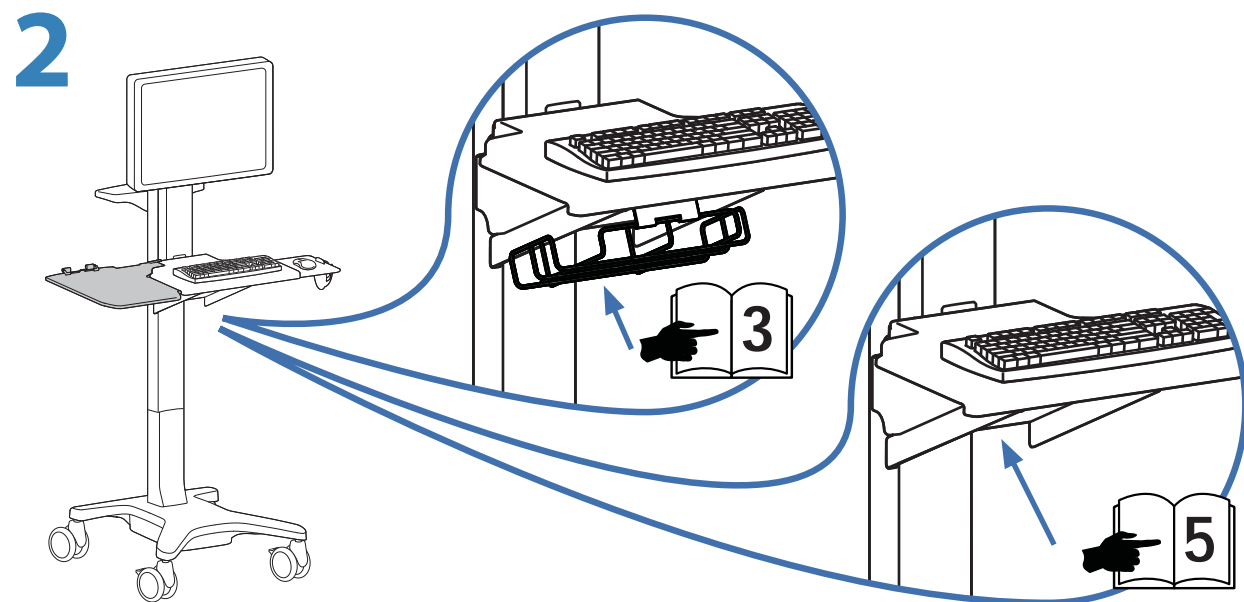
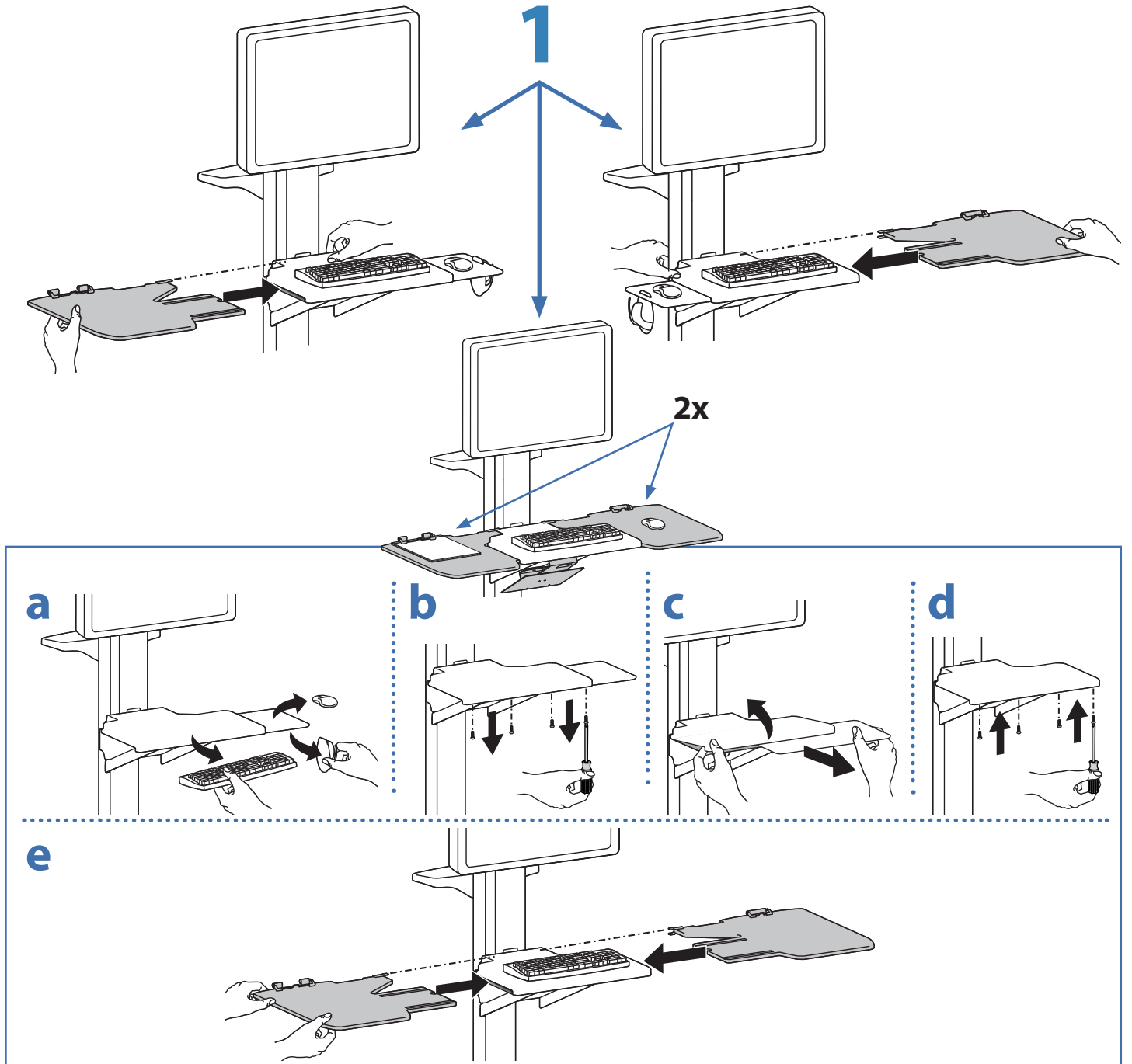

2

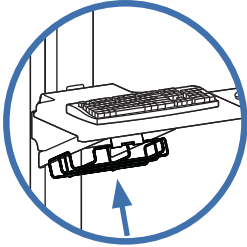

4x  M3 x 14mm

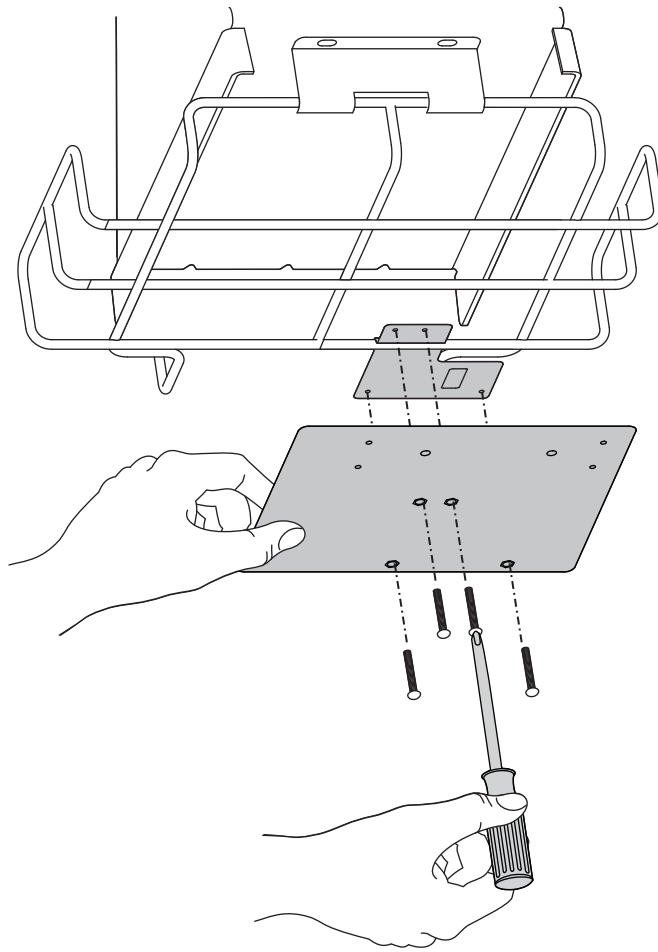

3 a

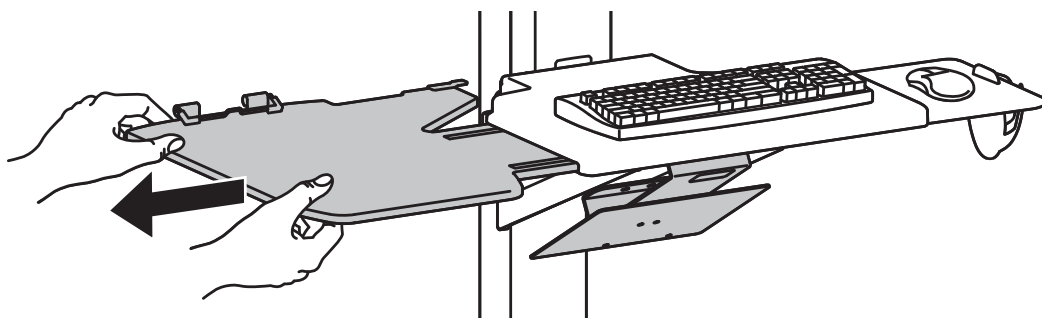

b

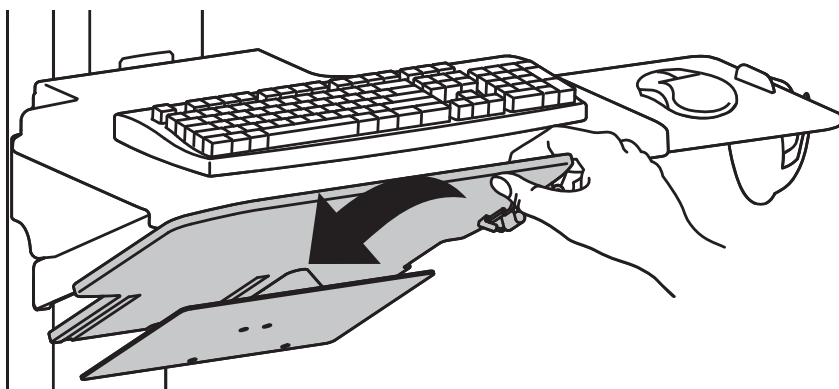

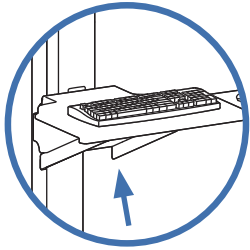

2

Existing holes

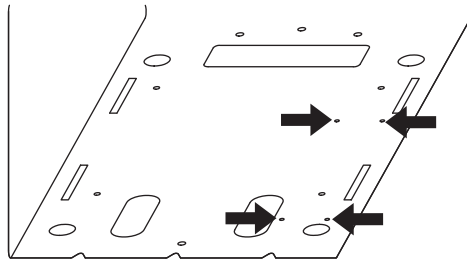

Need to drill holes

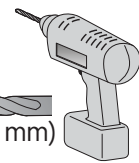
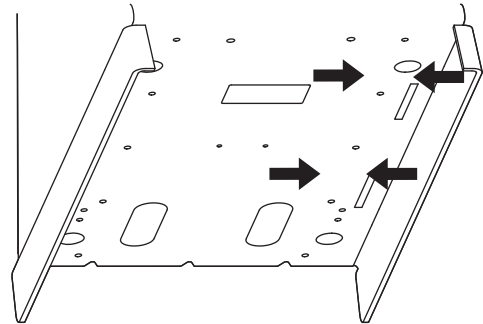

Drill for Steel
para acero
Foreuse pour acier
Stahlbohrer
Taladro
Trapano per acciaio
スチール用ドリル
钢钻头

Ø 5/32" (3.5 mm)

File
Lima
Lime
Vijl
Feile
Lima
ファイル
锉刀



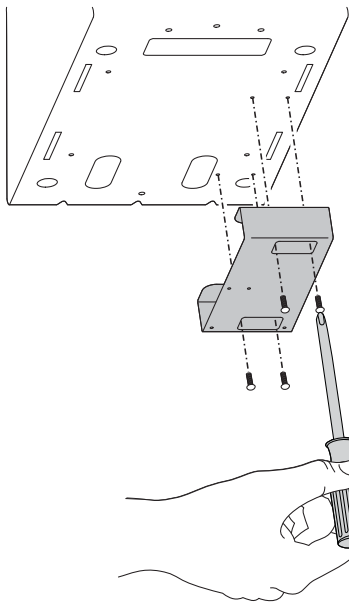

a

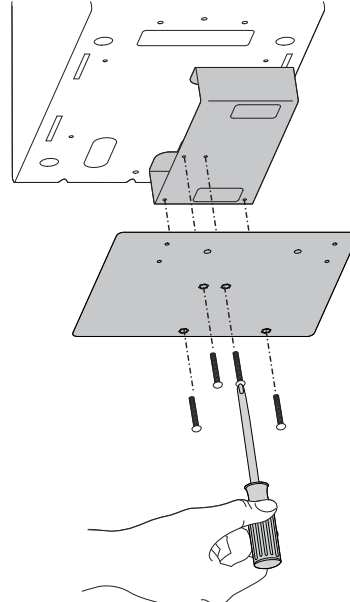

4x  M3 x 6mm

b



4x  M3 x 14mm

3 a

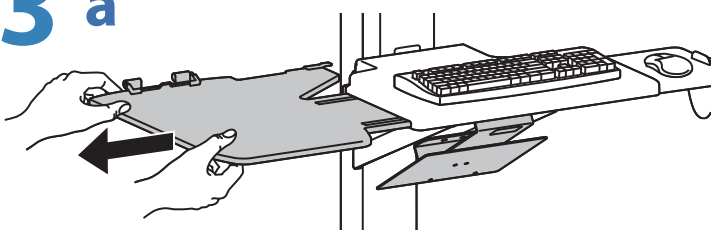

b

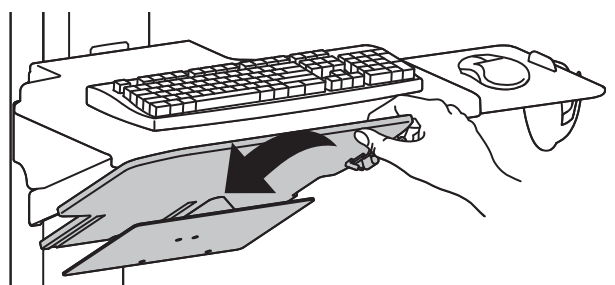

2

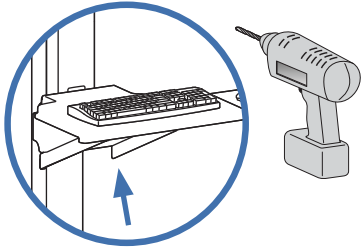

a

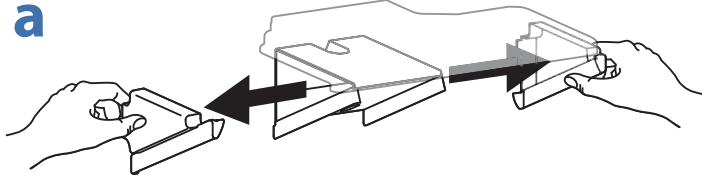

b

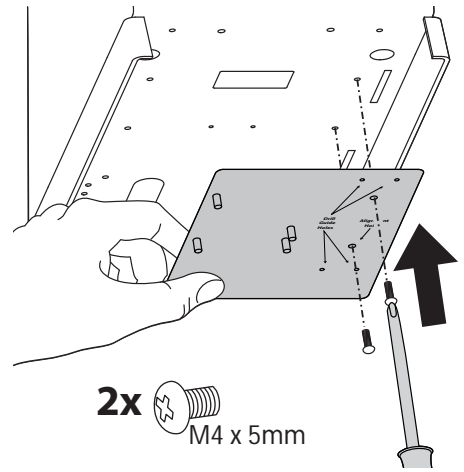

2x  M4 x 5mm

c



Ø 5/32" (3.5 mm)

Drill for Steel
para acero
Foreuse pour acier
Stahlbohrer
Taladro
Trapano per acciaio
スチール用ドリル
钢钻头

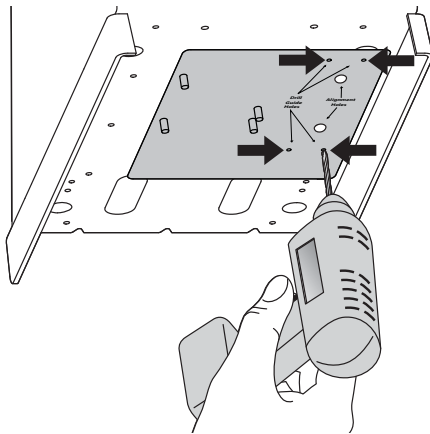

d

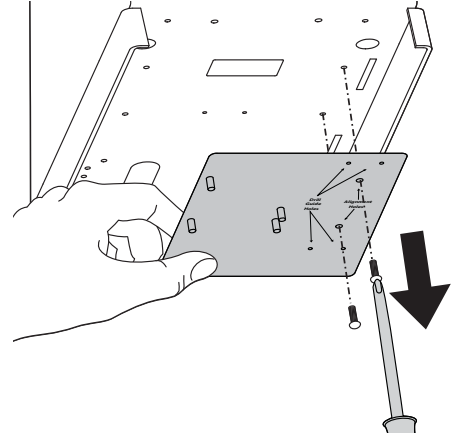

e

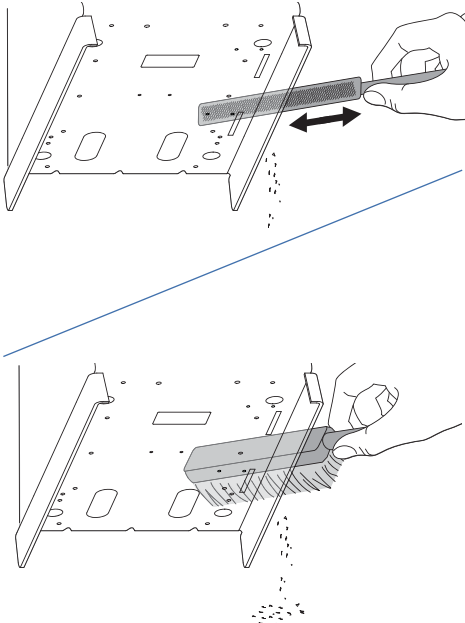

g

4x  M3 x 10mm

4x  M3

4x  M3

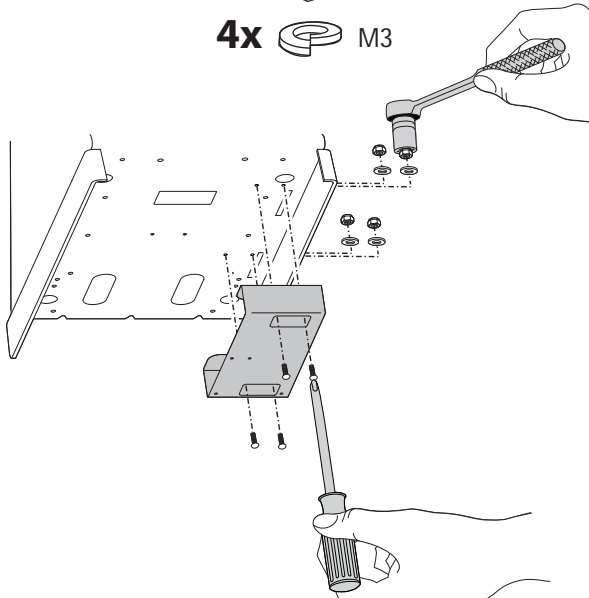

h

4x  M3 x 14mm

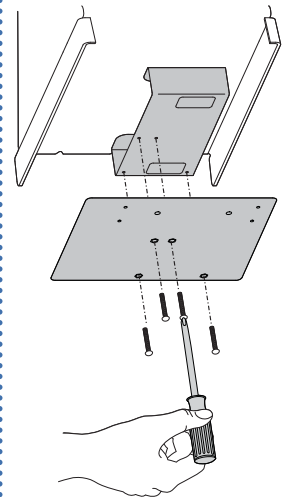

3

a

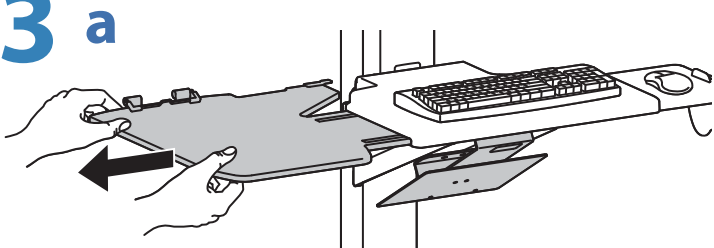

b

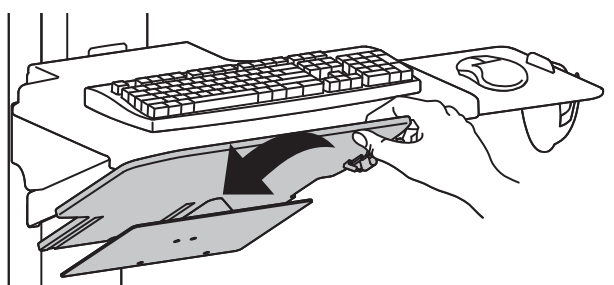

Ergotron Limited Warranty

Ergotron warrants that its products will remain free of defects in material and workmanship for five (5) years. All subject to the exceptions, exclusions and limitations as set forth below.

Exceptions to this warranty include:

- Three (3)-year warranty on all Neo-Flex™ by Ergotron products
- StylveKarts
- Two (2)-year warranty on all power supply components by Ergotron
- Battery carries up to a one (1)-year performance warranty (see Limitations below) and six (6)-month warranty against manufacturer's defects. Note (in EU), the warranty against manufacturer's defects is two (2) years.
- One (1)-year warranty on all electronic non-power supply components (excludes AA batteries)
- OEM products resold by Ergotron
- Product that is refurbished by Ergotron and sold by Ergotron carries a 90-day warranty
- Thirty (30)-day warranty on all service programs
- Ergotron warranties are nontransferable

Exclusive Remedy: If any Ergotron equipment is or becomes defective in material or workmanship during the warranty period, Ergotron will repair, replace or refund the customer if the product defect is covered under warranty. Ergotron, at its sole discretion, may replace or repair the unit determined to be under warranty by a designated Ergotron location or at the customer location. The purchaser must get pre-approved authorization to return product to Ergotron. The Purchaser must contact Ergotron to obtain an RMA (Return Material Authorization) number. Ergotron will promptly repair or replace the item and ship it to Purchaser at no charge to the Purchaser. Performance of repair or replacement does not extend or extend the warranty period.

THIS REMEDY IS THE EXCLUSIVE REMEDY FOR BREACH OF WARRANTY AS TO THE EQUIPMENT, except in respect to personal injury. Purchaser shall give Ergotron immediate written notice of any personal injury resulting from use of Ergotron equipment.

Exclusions and Limitations: Ergotron disclaims liability for injuries or losses caused by or associated with installation or use of its equipment in any manner other than in strict conformance with the instructions set forth in the installation manuals, supplemental assembly and installation instruction sheets, technical bulletins or product literature, or by equipment that has been altered, damaged or misused.

Warranty on fully charged batteries left in an unused state for more than three (3) consecutive months is automatically void. Warranty on fully charged batteries left in an unused state for more than three (3) consecutive days is automatically void.

Two (2)-year warranty on all power supply components by Ergotron; battery carries a 90 day performance warranty and six (6) month warranty against manufacturer's defects. Performance warranty is extended to 1 year on the battery providing:

- StylveLink software is installed and it shows compliance with exclusions and limitations
- Battery is not discharged below 25% capacity more than 25 times
- Battery is fully recharged every 36 hours

Purchaser has not relied upon an Ergotron disclaimer and all warranties other than the expressed warranty stated above, subject to the exclusions and limitations provided herein. Ergotron disclaims all other warranties, expressed or implied, including but not limited to the warranties of merchantability and fitness for a particular purpose. Ergotron further disclaims liability to purchaser and all others for all consequential, incidental and special damages caused by or in connection with the products, their use or misuse, and their performance or nonperformance.

Ergotron Política de garantía

Ergotron garantiza que sus productos están libres de defectos de material y mano de obra por el término de cinco (5) años. Todo sujeto a las excepciones, exclusiones y limitaciones estipuladas más abajo.

Las excepciones de esta garantía incluyen:

- Tres (3) años de garantía sobre todos los productos Neo-Flex™ de Ergotron.
- Dos (2) años de garantía para todos los componentes de la fuente de alimentación de Ergotron; la batería tiene hasta un (1) año de garantía de funcionamiento y seis (6) meses de garantía por defectos de fabricación.
- Nota: En la UE, la garantía por defectos de fabricación es de dos (2) años.
- Los productos OEM vendidos por Ergotron están garantizados por el fabricante respectivo.
- Los productos restaurados por Ergotron tienen una garantía de 90 días.
- Las garantías Ergotron no son transferibles.

Recurso exclusivo: Si algún equipo Ergotron presenta o llegara a presentar defectos de material o mano de obra durante el período de garantía, Ergotron determinará con el cliente si el defecto del producto está cubierto por la garantía. Ergotron, a su exclusiva decisión, podrá reemplazar o reparar la unidad respectivo de la cual determinó que se encuentra en garantía, en un lugar designado por Ergotron o en el domicilio del cliente. El comprador debe obtener una autorización antes de devolver el producto a Ergotron. El comprador debe contactar con Ergotron para obtener un número de RMA (Autorización de Restitución de Material). Ergotron reparará o reemplazará inmediatamente el producto y lo enviará al comprador sin cargo. La reparación o el reemplazo del producto no reanuda ni extiende el período de la garantía.

ESTE RECURSO CONSTITUYE EL ÚNICO RECURSO DE QUE DISPONE EL COMPRADOR POR INCUMPLIMIENTO DE LA GARANTÍA CON RESPECTO AL EQUIPO, salvo en lo que respecta lesión personal. El comprador notificará de inmediato y por escrito a Ergotron carencia de cualquier lesión personal resultante del uso de los equipos Ergotron.

Exclusiones y limitaciones: Ergotron desconoce responsabilidad por lesiones o pérdidas causadas por o vinculadas con, la instalación o uso de su equipo de cualquier manera que no sea estrictamente conforme con las instrucciones impresas en sus manuales de instalación, prospectos complementarios con instrucciones de montaje e instalación, boletines técnicos o literatura de productos o por equipos que han sido alterados, dañados o mal utilizados.

La garantía sobre baterías totalmente cargadas que han sido dejadas sin usar durante más de tres (3) meses consecutivos se invalida automáticamente. La garantía sobre baterías totalmente cargadas que han sido dejadas sin usar durante más de tres (3) meses consecutivos se invalida automáticamente.

Dos (2) años de garantía para todos los componentes de alimentación eléctrica por defectos; el funcionamiento de la batería tiene una garantía de 90 días y una garantía de dos (2) años contra defectos de fabricación. La garantía de funcionamiento en la batería puede extenderse hasta 1 año después de que Ergotron evalúe y autorice las pruebas presentadas por el cliente de que la batería ha recibido cuidado adecuado. Cuidado adecuado significa utilizar el equipo StylveLink para mostrar que la batería se ha descargado a menos de 25% de la capacidad restante más de 25 veces en la vida de la batería, y que fue recargada a menos cada 36 horas.

El comprador no se ha basado en, ni Ergotron desconoce, cualquier y toda garantía que no sea la garantía expresa antes indicada, sujeto a las exclusiones y limitaciones aquí previstas. Ergotron desconoce todas las demás garantías, expresas o implícitas, incluyendo, entre otras, las garantías de comerciabilidad y aptitud para un fin determinado. Ergotron asimismo desconoce responsabilidad frente al comprador y toda otra persona por todos los daños emergentes, incidentales y especiales causados por, o vinculados con, los productos, su uso mal u/o el funcionamiento o no funcionamiento de los mismos.

Ergotron Politique de garantie

Ergotron garantit que ses produits sont libres de défauts dans le matériel ou la main d'oeuvre pendant cinq (5) ans. Cette garantie est conforme aux exceptions, exclusions et limitations ébionnées ci-dessous.

Les exceptions à cette garantie incluent:

- Garantie de trois (3) ans sur tout Neo-Flex™ par les produits Ergotron.
- Deux (2) ans de garantie sur tous les composants d'alimentation d'énergie. La batterie possède une garantie de rendement allant jusqu'à un (1) an (voir Limitations ci-dessous) et une garantie contre les défauts de fabrication de six (6) mois.
- Remarque: pour l'UE, la garantie contre les défauts de fabrication est de deux (2) ans.
- Les produits OEM revendus par Ergotron sont garantis par leur fabricant respectif.
- Les produits restaurés et revendus par Ergotron bénéficient d'une garantie de 90 jours.
- Les garanties Ergotron ne sont pas transférables.

Recours exclusif: Si une pièce d'équipement Ergotron est ou devient défectueuse dans le matériel ou la main d'oeuvre pendant la période de garantie, Ergotron déterminera avec le client si le défaut du produit est inclus dans cette garantie. Ergotron, à son gré, peut réparer ou remplacer l'unité spécifique sous garantie dans les installations d'Ergotron ou chez le client. L'acheteur doit obtenir une autorisation avant de retourner le produit à Ergotron. L'acheteur doit contacter Ergotron pour obtenir un numéro d'autorisation de retour de matériel. Ergotron réparera ou remplacera rapidement la pièce et le déviera à l'acheteur sans frais pour l'acheteur. L'adtre performance de la réparation ou le dit rendement ne renouvelle ni étend la période de la garantie.

CE RECURS EST LE SEUL RECOURS POUR RUPTURE DE CONTRAT PAR RAPPORT À L'ÉQUIPEMENT, sauf en cas de lésions personnelles. L'acheteur doit notifier Ergotron d'une notice écrite immédiate de toute lésion personnelle résultant de l'utilisation de l'équipement Ergotron.

Exclusions et limitations: Ergotron décline toute responsabilité pour des lésions ou des pertes causées par ou liées à l'installation ou l'utilisation de son équipement d'une manière différente de la conformité aux instructions détaillées dans les manuels d'installation, l'assemblage supplémentaire et les feuilles d'information de l'installation, les bulletins techniques ou la publicité du produit ou causées par l'équipement altéré, endommagé ou mal utilisé.

La garantie de batteries à pleine charge et laissées inutilisées durant plus de trois (3) mois consécutifs s'annule automatiquement. La garantie de batteries complètement chargées et laissées inutilisées durant plus de trois (3) mois consécutifs s'annule automatiquement.

Deux (2) années de garantie de deux (2) ans sur tous les composants de l'alimentation d'énergie; la batterie bénéficie d'une garantie de performance optimale de 90 jours et d'une garantie de deux (2) ans contre les défauts de fabrication. La garantie de performance optimale de la batterie peut être étendue jusqu'à un (1) an si l'utilisateur est en mesure de fournir à Ergotron le preuve d'une gestion appropriée (voir évaluation et accord final de la prise en son garantie). Est considérée comme gestion appropriée l'utilisation du logiciel StylveLink prouvant que la batterie n'a pas été déchargée plus de 25 fois à plus de 75% de sa capacité et qu'elle a été régulièrement et complètement rechargée au minimum tous les 36 heures.

L'acheteur n'a pas compté sur et Ergotron décline toute garantie différente de celle établie ci-dessus, assortie aux exclusions et limitations d'Érgotron. Ergotron décline toute garantie différente, expresse ou tacite, notamment les garanties de qualité marchande et de conformité à un emploi. Ergotron décline aussi toute responsabilité envers l'acheteur et tous les autres dommages directs ou indirects causés par ou en rapport avec les produits, leur utilisation ou mauvaise utilisation et leur performance ou non-performance.

Ergotron Garantierichtlijnen

Ergotron gewährt eine Produktgarantie von fünf (5) Jahren auf Fehlerfreiheit bei Material und Verarbeitung. Alle Ausnahmen und Beschränkungen dieser Garantie werden unten beschrieben.

Ausnahmen dieser Garantie beinhalten:

- Drei (3)-jährige Garantie auf alle Neo-Flex™-Produkte von Ergotron
- Ergotron gewährt eine Garantie von zwei (2) Jahren auf alle Netzteilkomponenten. Für den Akku gibt eine Leistungsgarantie von einem (1) Jahr (siehe Einschränkungen unten) und eine Garantie von sechs (6) Monaten auf Herstellerfehler.
- Hinweis: Innerhalb der EU wird eine Garantie von zwei (2) Jahren auf Herstellungsfehler gewährt.
- OEM-Produkte für die Ergotron als Wiederverkäufer anbieten, unterliegen den Garantiebestimmungen der jeweiligen Hersteller
- Artikel, die selten Ergotron instand gesetzt und anschließend verkauft werden haben eine Garantie von 90 Tagen
- Ergotron Garantien sind nicht übertragbar

Ausschlussmittel: Wenn ein Gerät von Ergotron während der Garantieperiode Fehler im Material oder der Fertigung aufweist, stellt Ergotron mit dem Kunden zusammen, wird, ab der Produktfehler von der Garantiedeckung wird. Ergotron kann nach eigenem Eressen das unter Garantie befindliche Gerät an einen festgelegten Ergotron-Standort oder vor Ort beim Kunden ersetzen oder reparieren. Der Käufer muss eine Vorabautorisierung einholen, um das Produkt an Ergotron zurückzuschicken zu können. Der Käufer muss sich mit Ergotron in Verbindung setzen, um eine RMA-Nummer (Autorisationsnummer zur Rücksendung von Waren) zu erhalten. Ergotron wird das Gerät umgehend reparieren oder ersetzen und kostenfien den Käufer zurückgeben. Eine Reparatur oder ein Austausch erneuert oder verlängert die Garantiedauer nicht.

BEI DIESEM RECHTSMITTEL HANDELT ES SICH UM DAS EXKLUSIVE RECHTSMITTEL BEI GARANTIEVERLETZUNGEN AN DEN GERÄTEN, außer im Fall von Personenschäden. Der Käufer unterrichtet Ergotron unverzüglich in schriftlicher Form von Personenschäden jeglicher Art, die durch den Umgang mit Ergotron-Produkten hervorgerufen wurden.

Ausnahmen und Einschränkungen: Ergotron lehnt die Haftung bei Personenschäden oder Verletten ab, die durch unsachgemäßen Einsatz oder Gebrauch der Geräte oder durch veränderte, beschädigte oder missbrauchte Geräte hervorgerufen wurden. Der sachgemäße Gebrauch wird in den Installationshandbüchern, der zusätzlichen Montageanleitung, Aufzughangsansweisungen zur Installation, Technische Berichte oder Produktliteratur beschrieben.

Die Garantie auf voll aufgeladene Batterien, die länger als drei (3) aufeinander folgende Monate nicht benutzt werden, erlischt automatisch. Die Garantie auf voll aufgeladene Batterien, die länger als drei (3) aufeinander folgende Monate nicht benutzt werden, erlischt automatisch.

Ergotron gewährt eine Garantie von zwei (2) Jahren auf alle Netzteilkomponente; die Batterie hat eine neuzeit 90 Tage Leistungsgarantie und eine zwei (2) Jahre Leistungsgarantie. Die Leistungsgarantie der Batterie verlängert sich um bis zu einem (1) Jahr, wenn der Kunde eine sachgemäße Behandlung der Komponenten gegenüber Ergotron nachweisen kann. Eine sachgemäße Behandlung der Komponenten erfordert den Einsatz der StylveLink Software, um prüfen zu können, dass die Batteriekapazität nicht mehr als 25 mal unter 25% gesunken ist und mindestens alle 36 Stunden auf volle Kapazität aufgeladen wurde.

Der Käufer kann keine weiteren Garantierichtungen, die hiermit ab. Ausnahmen und Einschränkungen festgelegt wurde, anfordern und Ergotron lehnt jegliche Garantierichtungen außer der oben festgelegten ab. Ergotron lehnt jegliche weitere explizite oder implizite Garantierichtungen ab. Dies umfasst Mängelwahrgelung und Gebrauchtauglichkeit für einen bestimmten Zweck. Darüber hinaus hat Ergotron eine Haftbarkeit gegenüber dem Käufer und allen anderen Parteien für alle nachfolgenden, zugehörigen und speziellen Schäden ab, die durch die Produkte oder in Verbindung mit den Produkten, einem Missbrauch der Produkte und ihrer Leistung oder Nicht-Lieferung verursacht wurden.

Ergotron Garantieebelingen

Ergotron garantiert dat haar producten vijf zullen zijn van fabricagefouten gedurende vijf (5) jaar. Uitzonderend hiervan zijn de bepalingen zoals hier beneden vermeld.

Uitzonderende bepalingen in de garantie zijn:

- Drie (3) jaar garantie op alle Neo-Flex™ producten van Ergotron
- Ergotron geeft een garantie van twee (2) jaar op voedingsonderdelen; de batterijen hebben een werkingsgarantie van één (1) jaar (zie onderstaande beperkingen) en een garantie van zes (6) maanden tegen productiefouten.
- Opmerking: In de EU bedraagt de garantie tegen productiefouten twee (2) jaar.
- Ergotron op OEM producten wederkerig door Ergotron wordt gegeven en uitgevoerd door de oorspronkelijke fabrikant.
- Voor producten die zijn gerepareerd door Ergotron en verkocht door Ergotron geldt een garantie van 90 dagen.
- Garanties van Ergotron zijn niet overdraagbaar.

Exclusieve remedie: Als enig Ergotron product defect is of wordt als gevolg van materiaal- of fabricagefouten defecte van garantieperiode, zal de Koper het product retourneren aan Ergotron met een schriftelijke beschrijving van het defect. Ergotron zal terstond het product repareren danl vervangen en opturen naar de Koper zonder verdere kosten voor de Koper. Het feit van reparatie of vervanging van het product leidt niet tot hermeiung of verlenging van de garantieperiode.

DEZE REMEDIE IS ALLEEN VAN TOEPASSING OP GARANTIE MET BETREKKING TOT HET FYSIEKE PRODUCT, behalve in geval van persoonlijk letsel. Koper zal Ergotron direct schriftelijk inlichten over persoonlijk letsel ontstaan is als direct gevolg van het gebruik van Ergotron producten.

Uitzonderingen en beperkingen: Ergotron aanvaardt geen aansprakelijkheid ten aanzien van persoonlijk letsel of schade veroorzaakt door onoordeelkundig installatie of gebruik van haar producten of voor zover installatie of gebruik afwijkt van wat beschreven is in de installatiehandleiding, toevoegingen aan de handleiding, technische bulletins of productdocumentatie of door installatie of gebruik van apparatuur wat is verand, beschadigd of op verkeerde wijze gebruikt.

Garantie op volledig opgeladen accu's, die langer dan drie (3) aaneengesloten maanden niet zijn gebruikt is automatisch vervallen. Garantie op volledig onladen accu's die langer dan drie (3) aaneengesloten dagen niet zijn gebruikt is automatisch vervallen.

Twee (2) jaar garantie op alle voedingsonderdelen van Ergotron; de batterijen hebben een werkingsgarantie van 90 dagen en een garantie van twee (2) jaar op productiefouten. De werkingsgarantie op de batterij kan verlengd worden tot eenen (1) jaar, als de klant bewijs van juist gebruik van de batterijen ter evaluatie en definitieve goedkeuring kan tonen. Dit geldt voor de batterij voor gebruik van de fabrikant van het gebruik van de StylveLink software en na te tonen dat de batterij niet meer dan 25 keer gedurende de levensduur van de batterij tot onder de 25% is ontladen, en ten minste elke 36 uur volledig is opgeladen.

Garantie op geen beroep op en Ergotron aanvaardt geen enkele aanspraak op de garantie anders dan de hierboven beschreven garantiebepalingen, voor zover de uitzonderingen en beperkingen hier niet op van toepassing zijn. Ergotron aanvaardt verder geen aansprakelijkheid jegens de Koper ten aanzien van gewelg-, indirecte, of andere vormen van schade veroorzaakt door of met betrekking tot de producten, het gebruik of onoordeelkundig gebruik, de correcte of incorrecte werking.

Ergotron Garanzia

Ergotron garantisce che i propri prodotti saranno privi di difetti di materiale e fabbricazione per cinque (5) anni. Tutti i proccioni sono da intendersi subordinati alle eccezioni, exclusioni e limitazioni specificate di seguito.

Eccezioni alla presente garanzia:

- Garanzia di tre (3) anni su tutti prodotti Neo-Flex™ di ergotron
- Garanzia di (due) anni su tutti i componenti del sistema di alimentazione fabbricati da Ergotron; la batteria a produzione sino a 1 anno per quanto riguarda le prestazioni (vedi Limitazioni, sotto) e per 6 mesi (con difetti di produzione e garanzia).
- Nota: nell'Unione Europea, la Garanzia contro difetti di produzione è di 2 (due) anni.
- I prodotti OEM rivenduti da Ergotron sono garantiti dal rispettivo produttore.
- I prodotti ricondizionati da Ergotron hanno una garanzia di 90 giorni.
- Le garanzie di Ergotron non sono trasferibili.

Rimedio esclusivo: nel caso in cui un prodotto Ergotron sia difettoso nel materiale o nella fabbricazione nel periodo coperto dalla garanzia, Ergotron valuterà con il cliente se il difetto del prodotto è coperto dalla garanzia. Ergotron, a sua insindacabile discrezione, può sostituire o riparare l'articolo in garanzia presso un rivenditore Ergotron sostituito o presso la sede del cliente. Quest'ultimo è tenuto a richiedere l'autorizzazione preventiva prima di restituire il prodotto a Ergotron, e a specificare il codice RMA (Autorizzazione restituzione materiale). Ergotron riparerà o sostituirà tempestivamente l'articolo o lo rimpiazzerà a proprie spese. Esecuzione di attività di riparazione o la sostituzione non implica l'irrimov o l'estensione del periodo di garanzia.

IL PRESENTE RIMEDIO E DA INTENDERSI COME RIMEDIO ESCLUSIVO A COPERTURA DELLA GARANZIA DELLE APPARECCHIATURE, ad eccezione di quanto previsto in relazione agli infortuni personali. L'acquirente comunicherà immediatamente per iscritto a Ergotron eventuali lesioni personali che dovessero risultare dall'utilizzo di un apparecchio Ergotron.

Esclusioni e limitazioni: Ergotron si riserva la possibilità di responsabilità in merito a lesioni o perdite causate o associate all'installazione o utilizzo delle proprie apparecchiature in qualsiasi modalità non strettamente conforme alle istruzioni specificate nei manuali di installazione, schede di istruzioni supplementari di assemblaggio e installazione, bollettini tecnici o documentazione del prodotto o da parte di apparecchiature che risultino alterate, danneggiate o utilizzate in modo improprio.

La garanzia sulle batterie è automaticamente invalidata, se queste, completamente cariche, vengono lasciate inutilizzate per più di tre (3) mesi consecutivi. La garanzia sulle batterie è automaticamente invalidata se queste, completamente cariche, vengono lasciate inutilizzate per più di tre (3) giorni consecutivi.

Garanzia di due (2) anni su tutti i componenti del sistema di alimentazione da parte di Ergotron; la batteria è dotata di una garanzia di 90 giorni sulle prestazioni della batteria e una garanzia di due (2) anni sui difetti del produttore. La garanzia sulle prestazioni della batteria può essere estesa ad un anno se il cliente fornisce ad Ergotron la prova di aver usato la batteria nel modo adeguato. Per la prova dell'uso adeguato della batteria si intende l'utilizzo di StylveLink software che indica che la batteria non è stata scaricata al di sotto di 25% di carica manente per più di 25 volte durante l'uso ciclo di vita, ed inoltre, che la batteria era stata del tutto ricaricata come minimo ogni 36 ore.

L'acquirente non può rivendicare ed Ergotron si solleva da qualsiasi e da tutte le garanzie ad eccezione dell'esplicita garanzia di cui sopra, subordinatamente alle exclusioni e limitazioni qui specificate. Ergotron si esonea da tutte le altre garanzie, implicite o esplicite, comprese, a mero titolo esemplificativo, le garanzie di commerciabilità e idoneità per scopi specifici. Ergotron si solleva altresì da qualsiasi responsabilità nei confronti dell'acquirente e di tutti i danni consequenziali, incidentali e speciali causati o correlati ai prodotti, all' relativo utilizzo o abuso e alle relative prestazioni o mancate prestazioni.

エルゴトロン保証方針

エルゴトロンは、素材、仕様に起因する材料の欠陥、に対して5(五年)年間保証します。例外、免責、および除外事項は次のように定められています。PDFをダウンロード

当保証の例外事項は次のとおりです:

- エルゴトロン製品のすべてのNeo-Flex™については三 (3) 年間保証
- エルゴトロン社製のすべての電源構成部品については二年保証、バッテリーについては一年間の性能保証(下の制限事項を参照してください)、追加期間の不具合については6ヶ月の保証が付いています。
- 注: EUでは、製造側の不具合に対する保証は年間です。
- エルゴトロンが販売するOEM製品は、それぞれ製造メーカーによって保証されています。

エルゴトロンが修繕を施し、エルゴトロン自らが発売する製品には90日間の保証が付いています。

エルゴトロン保証を譲渡することはできません。

排他的法的救済: 保証期間中に、エルゴトロン製の機材に素材や製造上の欠陥がある場合、あるいは欠陥が生じた場合、製品の欠陥が保証対象であるかどうか、エルゴトロンが顧客と協議の上判断いたします。エルゴトロンが保証の対象である場合、保証対象であると判断された場合、指定されたエルゴトロン所在地または顧客の所在地において交換または修繕します。エルゴトロンに返品する場合は、購入者は事前承認を得る必要があります。購入者はエルゴトロンに限り、含合せ、RMA(返品承認書)を取得する必要があります。エルゴトロンは、返品された場合に自動的に返品物を修理または交換し、購入者に送付します。修理または交換により、保証期間が更新あるいは延長されることはありません。

この法的救済は、身体傷害の場合を除く、機材に関する保証違反に対しての排他的措置です。エルゴトロン製機材を使用したことによる人的傷害が発生した場合、購入者はエルゴトロンに賠償を請求する義務があります。保証期間中に発生した、無償または制限期間: エルゴトロンは、取得したマニュアル、補足されたおおよび取り指し番号、技術指示または製品説明マニュアルに従って、補足されたおおよび取り指し番号を機材の取りおおよび使用による、あるいはそれに関連した、または改良、破損、誤使用された機材による、傷害または損失は別に保証しません。エルゴトロンは、バッテリーを、使用しない状態で連続して90日放置した場合自動的に無効となります。完全放電したバッテリーを、使用しない状態で連続して30日間放置した場合は自動的に無効となります。

エルゴトロン製のすべての電源構成部品には二年(二年)保証、バッテリーには九十(90)日間の性能保証、製造側の欠陥には六(六)ヶ月間の保証が付いています。バッテリー性能保証は以下の条件に従います。—(1)制限事項: 連続して使用されず、無償または制限期間: エルゴトロンは、取得したマニュアル、補足されたおおよび取り指し番号を機材の取りおおよび使用による、あるいはそれに関連した、または改良、破損、誤使用された機材による、傷害または損失は別に保証しません。エルゴトロンは、バッテリーを、使用しない状態で連続して90日放置した場合自動的に無効となります。完全放電したバッテリーを、使用しない状態で連続して30日間放置した場合は自動的に無効となります。

エルゴトロンが少なくとも36時間一回完全充電される場合

エルゴトロンは、ここに記載した義務および除外事項を提して、上記に明言された保証内容以外の任意およびすべての保証を放棄し、購入者はそれに依存しないものとします。エルゴトロンは、特定の目的のためにこの機材適性および適合性を宣言がそれにより限定される。明示または暗示されたその他すべての保証を放棄します。エルゴトロンは、製品の使用または修理に起因する、直接的または間接的な、あるいはそれに関連した間接的、偶発的、および特別な損害について、購入者およびその他への責任も放棄します。

Ergotron 保修政策

Ergotron 公司保证其产品在五 (5) 年内不会有材料和工艺上的缺陷。

本政策的例外条款包括:

- Ergotron 保修 Neo-Flex™ 产品提供三 (3) 年保证
- Ergotron 对所有电源部件提供两 (2) 年保证; 电池有一 (1) 年的性能保证 (见下面的“限制条件”) 和六 (6) 个月的制作缺陷保证。

注意: 在故障, 制造缺陷保证期为两年 (2) 年。

- Ergotron 的所有产品均由其制造商提供保修。
- Ergotron 重新修复并由 Ergotron 售出的产品拥有90天保修期。
- Ergotron 保修期不可转让。

排他性补救: 在任何时候 Ergotron 设备材料或工艺上出现缺陷, Ergotron 公司将确认该产品缺陷是否属保证范围; Ergotron 公司将酌情判定, 是否由 Ergotron 承担或与客户协商对缺陷产品的修理或更换成本。Ergotron 将承担 Ergotron 的, 买家应首先获得授权, 买家应与 Ergotron 联系, 取得RMA (退货授权) 编号。Ergotron 会立即修理或更换缺陷产品并将其发运至买家, 而不会向买家收取任何费用。进行修理或更换不会重新开始或延长质保期。

本条款是特定于因违反本保证而对改进后的初始产品补救条款。除非涉及人身伤害, 如果因使用 Ergotron 设备而造成人身伤害, 买家应立即以书面形式通知 Ergotron。

额外项目和限制条件: 若设备安装或使用过程未按照本安装手册、补充的装配及安装说明文件、技术指导, 或者产品文档中所声明的方法, 或者设备曾被改装、损坏, 或者错误使用, 对于因此而产生的或相关的人身伤害或财产损失, Ergotron 不承担责任。

如果充满电的电池连续三 (3) 个月置于不使用状态, 其保会自动失效。完全放充电的电池连续三 (3) 天置于不使用状态, 其保会自动失效。Ergotron 对所有电源部件提供两 (2) 年保证; 电池有90天的性能保证和六 (6) 个月的制作缺陷保证。如果满足下列条件, 电池性能保证可延长一年: —

- 安装了 StylveLink 软件
- 电池放电到低于其额定容量25%的次数不超过三次
- 电池每30小时至少充满一次

受限于本产品规定的额外项目和限制条件, 除上文明确规定的保证之外, 买家不承担任何因违反本保证而对改进后的初始产品补救条款。除非涉及人身伤害, 如果因使用 Ergotron 设备而造成人身伤害, 买家应立即以书面形式通知 Ergotron。另外, Ergotron 对买家或其他人因本产品、使用本产品或错误使用本产品及这些产品起作用或不起作用而引致的偶然或特殊损害不承担责任。

Egotron® 보증 정책

Egotron® 제품은 재료 및 공작인 결함이 없도록 5년 동안 보증됩니다. 예외, 배제 및 한계에 적용되는 사항은 아래 명시되어 있습니다. PDF 다운로드

이 보증에 대한 예외에는 다음이 포함됩니다.

- Ergotron 제품의 원형 모든 Neo-Flex™의 3년 보증
- Ergotron에서 공급 또는 전환 공급 구성품은 2년 보증, 배터리는 90일 성능 보증(다음의 제한사항을 참조하십시오)과 6개월의 보증이 적용됩니다. 추가 보증은 제조업체에서 제공한 보증 기간이 2년입니다.
- Ergotron® 제품에는 OEM 제품은 90일 제작 결함 보증은 합니다.
- 이 보증에서 재평가되어 배제된 보증은 90일의 원형만을 재평가합니다.
- 이 보증은 권리타는 할 수 없습니다

유일한 구제책: 모든 경우 Ergotron 장비가 재료 또는 공작인 결함이 결함이 있는 경우 Ergotron은 제품 결함 보증이 적용되는 경우 고객과 상담합니다. Ergotron은 제품 결함 보증이 적용되는 경우 고객과 상담합니다. Ergotron은 제품 결함 보증이 적용되는 경우 고객과 상담합니다. Ergotron은 제품 결함 보증이 적용되는 경우 고객과 상담합니다. Ergotron은 제품 결함 보증이 적용되는 경우 고객과 상담합니다.

Ergotron은 장비에 대한 보증은 제조업체에서 제공한 보증 기간이 2년입니다. Ergotron은 장비에 대한 보증은 제조업체에서 제공한 보증 기간이 2년입니다. Ergotron은 장비에 대한 보증은 제조업체에서 제공한 보증 기간이 2년입니다. Ergotron은 장비에 대한 보증은 제조업체에서 제공한 보증 기간이 2년입니다.

이 보증은 제조업체에서 제공한 보증 기간이 2년입니다. Ergotron은 장비에 대한 보증은 제조업체에서 제공한 보증 기간이 2년입니다. Ergotron은 장비에 대한 보증은 제조업체에서 제공한 보증 기간이 2년입니다.

배제 및 한계: Ergotron은 변경, 손상 또는 오용된 장비는 본 정책 명시, 보증 받을 및 결함 지킬 수 없습니다. 기술 서비스 또는 제품 지원 부서에서 결함 지킬 수 없습니다. Ergotron은 제품 결함 보증이 적용되는 경우 고객과 상담합니다. Ergotron은 제품 결함 보증이 적용되는 경우 고객과 상담합니다.

만약 결함 보증이 적용되는 경우, Ergotron은 제품 결함 보증이 적용되는 경우 고객과 상담합니다. Ergotron은 제품 결함 보증이 적용되는 경우 고객과 상담합니다. Ergotron은 제품 결함 보증이 적용되는 경우 고객과 상담합니다.

Ergotron® 의 원형 모든 전환 공급 구성품은 2년 보증, 배터리는 90일 성능 보증 제조업체 결함에 대해 6개월 보증이 적용됩니다. 추가 보증은 제조업체에서 제공한 보증 기간이 2년으로 연장됩니다.

- StylveLink software의 설치 및 사용
- 배터리가 충전 용량 25% 이하로 미충전된 경우 3번 이상 충전된 경우
- 배터리가 30시간 이상 최소 충전된 충전 용량 되었을 경우

구매자는 본 문서에 명시된 제 및 제한된 보증 기간을 명시 및 보증 기간이 2년으로 연장됩니다. Ergotron은 특정 목적에 대해 특정 성능을 명시하는 보증 보증은 합니다. Ergotron은 특정 목적에 대해 특정 성능을 명시하는 보증 보증은 합니다. Ergotron은 특정 목적에 대해 특정 성능을 명시하는 보증 보증은 합니다. Ergotron은 특정 목적에 대해 특정 성능을 명시하는 보증 보증은 합니다.

Ergotron은 특정 목적에 대해 특정 성능을 명시하는 보증 보증은 합니다. Ergotron은 특정 목적에 대해 특정 성능을 명시하는 보증 보증은 합니다. Ergotron은 특정 목적에 대해 특정 성능을 명시하는 보증 보증은 합니다.

Ergotron은 특정 목적에 대해 특정 성능을 명시하는 보증 보증은 합니다. Ergotron은 특정 목적에 대해 특정 성능을 명시하는 보증 보증은 합니다. Ergotron은 특정 목적에 대해 특정 성능을 명시하는 보증 보증은 합니다.

Americas Sales and Corporate Headquarters EMEA Sales

St. Paul, MN USA
(800) 888-8458
+1-651-681-7600
www.ergotron.com
sales@ergotron.com

Amersfoort, The Netherlands
+31 33 45 45 600
www.ergotron.com
info.eu@ergotron.com

APAC Sales

Tokyo, Japan
www.ergotron.com
info.apac@ergotron.com

Worldwide OEM Sales
www.ergotron.com
info.oem@ergotron.com