

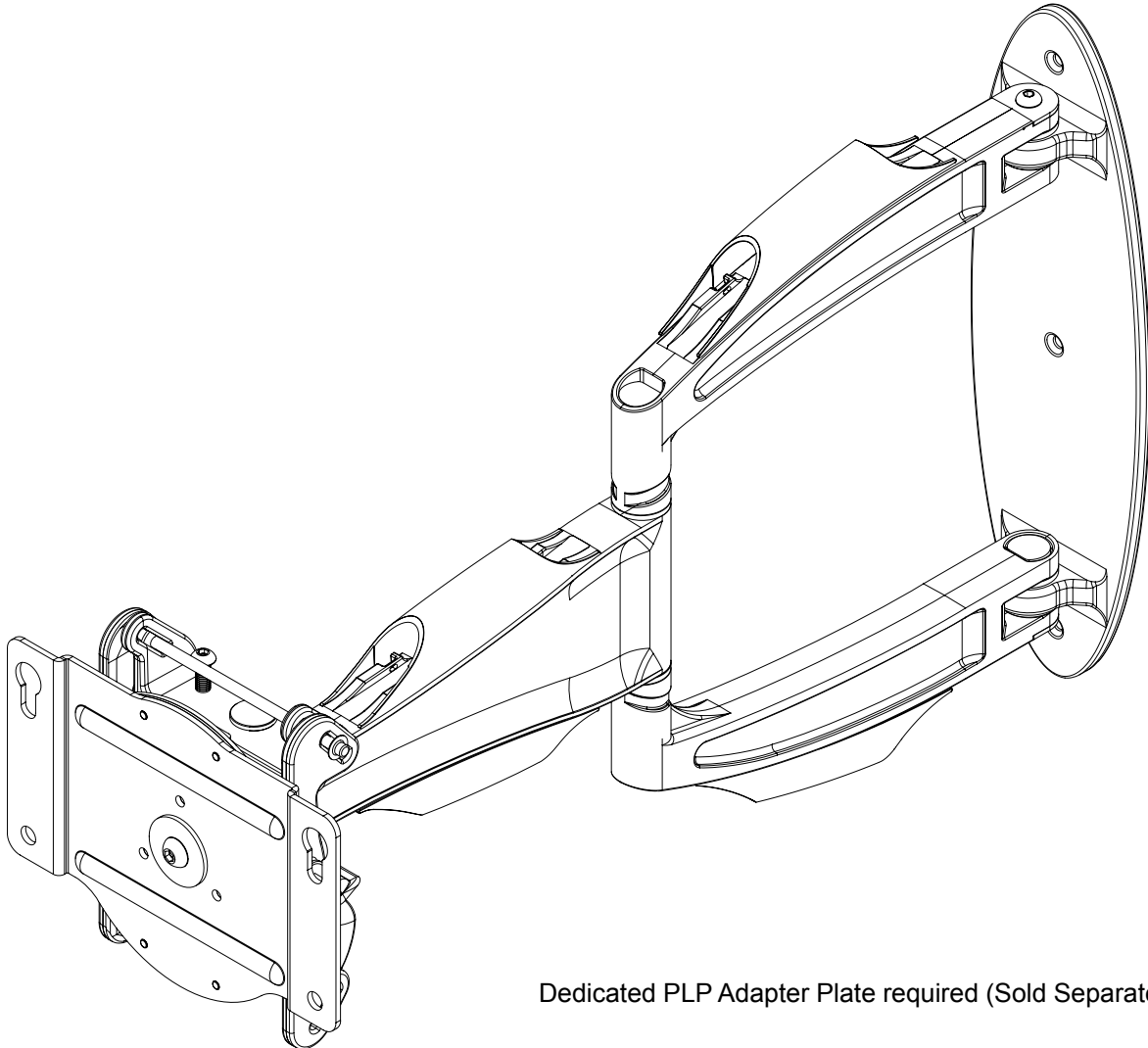

Installation and Assembly: Articulating Arm Wall Mount for 32" to 52" Flat Panel Screens

Model: SA752P



Dedicated PLP Adapter Plate required (Sold Separately)

Maximum Load Capacity: 90 lb (41 kg)

Note: Read entire instruction sheet before you start installation and assembly.

▲ WARNING

- Do not begin to install your Peerless product until you have read and understood the instructions and warnings contained in this Installation Sheet. If you have any questions regarding any of the instructions or warnings, for US customers please call Peerless customer care at 1-800-865-2112, for all international customers, please contact your local distributor.
- This product should only be installed by someone of good mechanical aptitude, has experience with basic building construction, and fully understands these instructions.
- Make sure that the supporting surface will safely support the combined load of the equipment and all attached hardware and components.
- Never exceed the Maximum Load Capacity. See page one.
- If mounting to wood wall studs, make sure that mounting screws are anchored into the center of the studs. Use of an "edge to edge" stud finder is highly recommended.
- Always use an assistant or mechanical lifting equipment to safely lift and position equipment.
- Tighten screws firmly, but do not overtighten. Overtightening can damage the items, greatly reducing their holding power.
- This product is intended for indoor use only. Use of this product outdoors could lead to product failure and personal injury.
- This product was designed to be installed on the following wall construction only;

WALL CONSTRUCTION

HARDWARE REQUIRED

- | | |
|--------------------|--------------------------------|
| • Wood Stud | Included |
| • Wood Beam | Included |
| • Solid Concrete | Included |
| • Cinder Block | Included |
| • Metal Stud | Contact Qualified Professional |
| • Brick | Contact Qualified Professional |
| • Other or unsure? | Contact Qualified Professional |

Tools Needed for Assembly

- stud finder ("edge to edge" stud finder is recommended)
- phillips screwdriver
- 5/32" (4 mm) drill bit for wood studs
- 5/16" (8 mm) drill bit for concrete and cinder block
- level

Table of Contents

Parts List.....	3
Wall installation.....	4, 5
Installing Adapter Brackets to Screen.....	6
Mounting Flat Panel Screen	7
Cable Management	8

Parts List

		SA752P	
Description	Qty.	Part #	
A wall arm assembly	1	095-P1642	
B front cable cover	2	590-P1327	
C wood screws	3	520-1202	
D concrete anchors	3	590-0320	
E M10 x 5 mm socket head screw	2	520-9262	
F fastener caps	3	590-1324	
G cable ties	8	590-1168	
H 6 mm allen wrench	1	560-9716	
I 5 mm allen wrench	1	560-9640	
J rear cable cover	2	590-P1326	
K #3 screwdriver bit	1	560-0209	

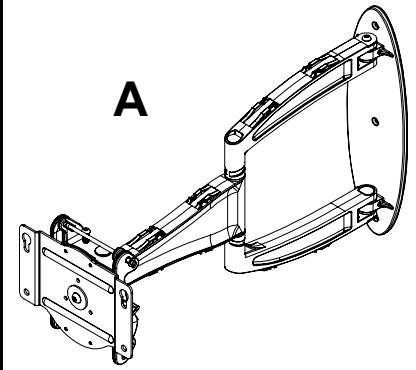

A

B

J

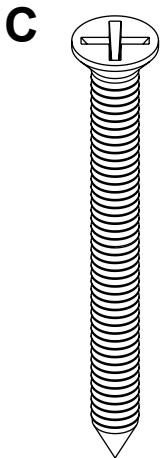

C

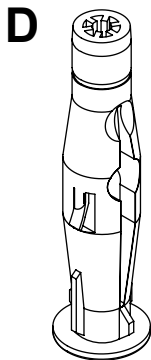

D

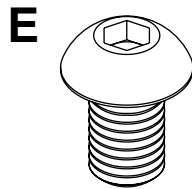

E

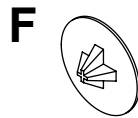

F

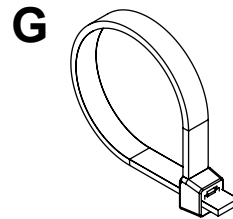

G

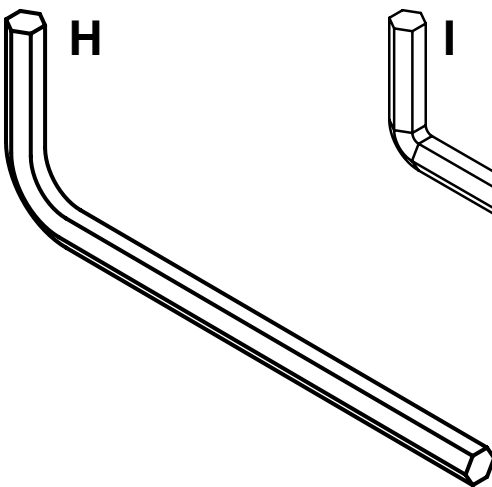
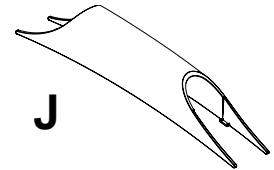
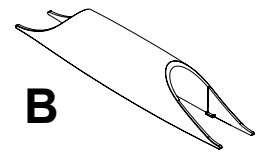

H

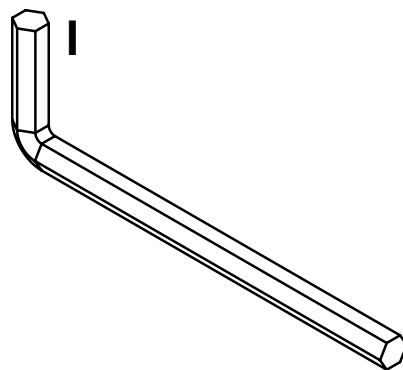

I

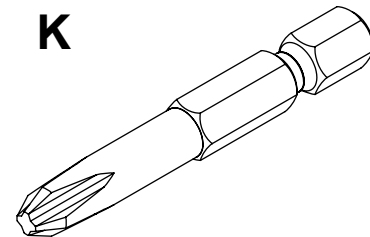

K

Installation to Single Wood Stud Wall

⚠ WARNING

- Installer must verify that the supporting surface will safely support the combined load of the equipment and all attached hardware and components.
- Tighten wood screws so that wall plate is firmly attached, but do not overtighten. Overtightening can damage the screws, greatly reducing their holding power.
- Never tighten in excess of 80 in. • lb (9 N.M.).
- Make sure that mounting screws are anchored into the center of the stud. The use of an "edge to edge" stud finder is highly recommended.
- Hardware provided is for attachment of mount through standard thickness drywall or plaster into wood studs. Installers are responsible to provide hardware for other types of mounting situations.

1 Using a stud finder, locate and mark the edges of the wood stud. Use of an edge to edge stud finder is highly recommended. Use a level to draw a vertical line down the center of the stud and use wall plate (A) as template to mark center of holes along the vertical line. The top mounting holes should be 7.54" (192 mm) above the desired screen center as shown in figure 1.1. Drill three 5/32" (4 mm) dia. holes to a depth of 2.5" (64 mm). Attach wall arm (A) to wall with three wood screws (C) using #3 phillips screwdriver bit (K) as shown in fig. 1.2. Level plate, then tighten all fasteners.

Insert three fastener caps (F) into wall plate mounting holes.

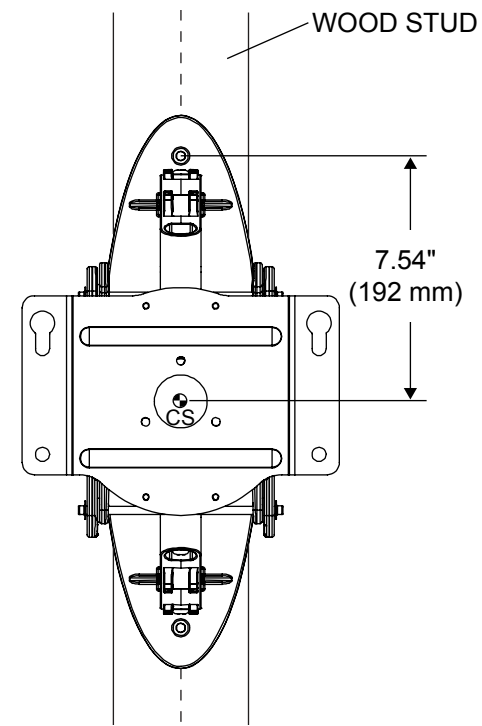

CS = CENTER OF SCREEN

fig. 1.1

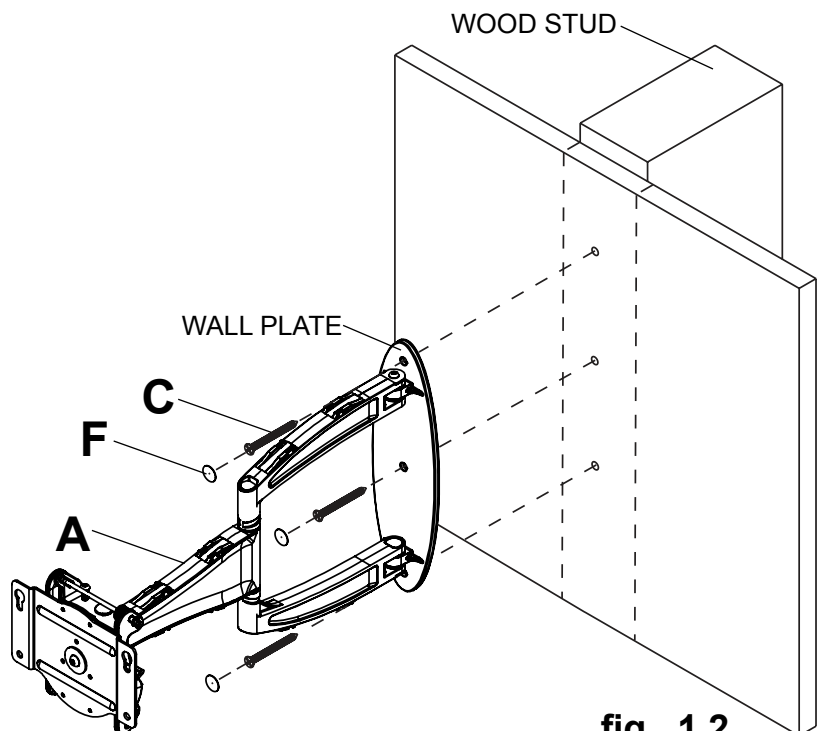

fig. 1.2

Installation to Solid Concrete or Cinder Block

⚠ WARNING

- When installing Peerless wall mounts on cinder block, verify that you have a minimum of 1-3/8" (35 mm) of actual concrete thickness in the hole to be used for the concrete anchors. Do not drill into mortar joints! Be sure to mount in a solid part of the block, generally 1" (25 mm) minimum from the side of the block. Cinder block must meet ASTM C-90 specifications. It is suggested that a standard electric drill on slow setting is used to drill the hole instead of a hammer drill to avoid breaking out the back of the hole when entering a void or cavity.
- Concrete must be 2000 psi density minimum. Lighter density concrete may not hold concrete anchor.
- Make sure that the supporting surface will safely support the combined load of the equipment and all attached hardware and components.

- 2** Use wall arm (A) as template to mark mounting holes. The top mounting hole should be 7.54" (192 mm) above the desired screen center as shown in figure 1.1 on page 4. Drill three 5/16" (8 mm) dia. holes 2.5" (64 mm) deep as shown in fig. 2.1. Insert anchors (D) into holes flush with wall as shown. Place wall arm over anchors and secure with three wood screws (C) using #3 screwdriver bit (K). Level, then tighten all fasteners.
- Insert three fastener caps (F) into wall plate mounting holes.

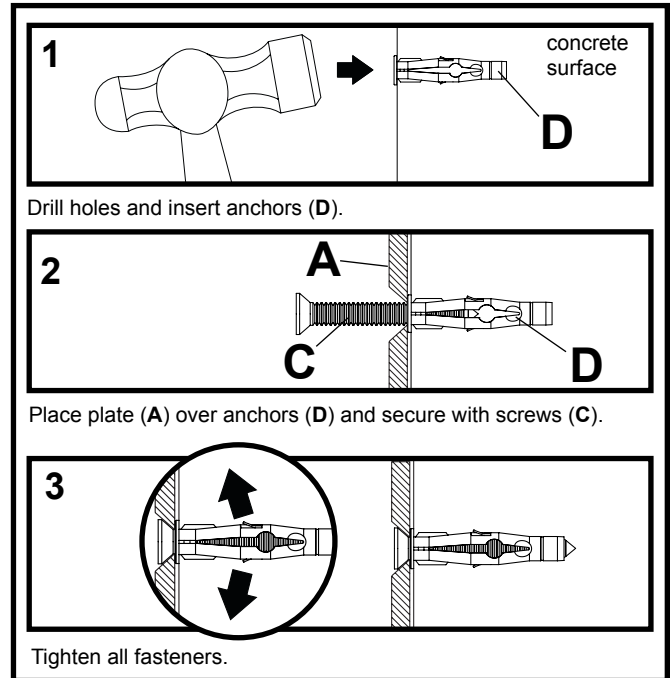

⚠ WARNING

- Tighten screws so that wall plate is firmly attached, but do not overtighten. Overtightening can damage screws, greatly reducing their holding power.
- Never tighten in excess of 80 in. • lb (9 N.M.).
- Always attach concrete expansion anchors directly to load-bearing concrete.
- Never attach concrete expansion anchors to concrete covered with plaster, drywall, or other finishing material. If mounting to concrete surfaces covered with a finishing surface is unavoidable, the finishing surface must be counterbored as shown below. Be sure concrete anchors do not pull away from concrete when tightening screws. If plaster/drywall is thicker than 5/8" (16 mm), custom fasteners must be supplied by installer.

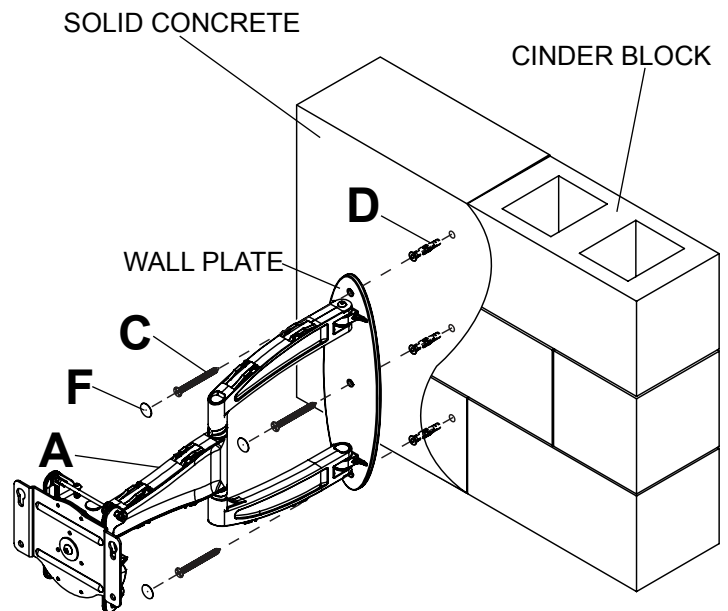
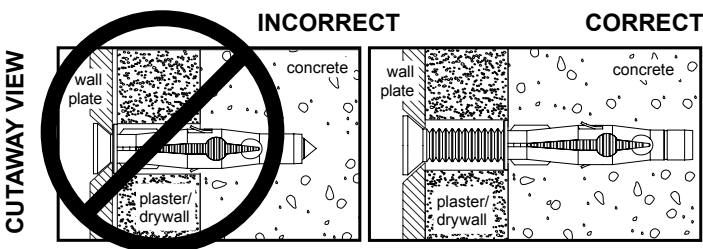

fig. 2.1

⚠ WARNING

- Do not lift more weight than you can handle. Use additional man power or mechanical lifting equipment to safely handle placement of the screen.
- Do not tighten screws with excessive force. Overtightening can cause damage to mount. Tighten M10 x 15 mm screws (E) to 40 in. • lb (4.52 N.M.) maximum torque.

Mounting Flat Panel Screen

- 3** **NOTE:** Refer to PLP model instruction sheet for attachment of dedicated PLP plate to screen. Install two M10 x 15 mm screws (provided with dedicated PLP plate) into top two holes of dedicated PLP plate leaving 1/4" of exposed thread as shown in figure 3.1.

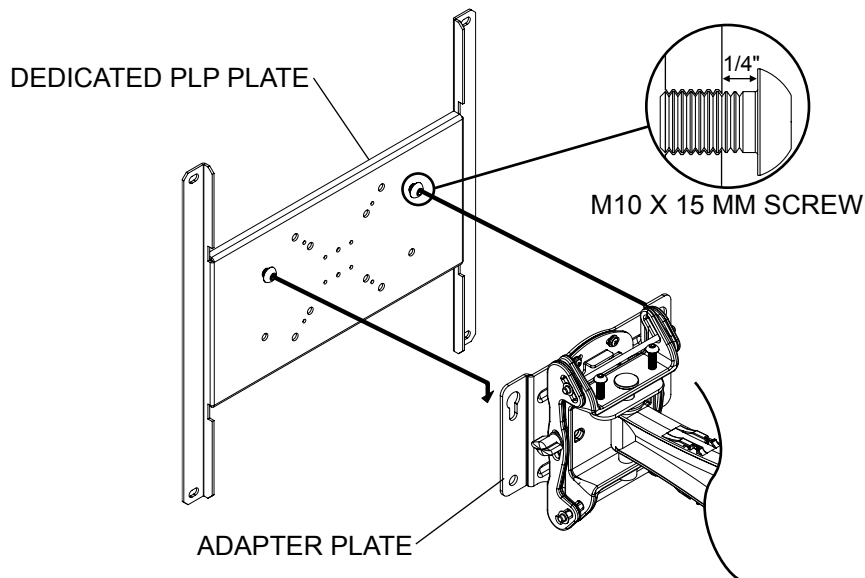

fig. 3.1

- 3-1** Insert two M10 x 15 mm screws (E) into bottom holes of adapter plate as shown in figure 3.2. Tighten all fasteners with 6 mm allen wrench (H).

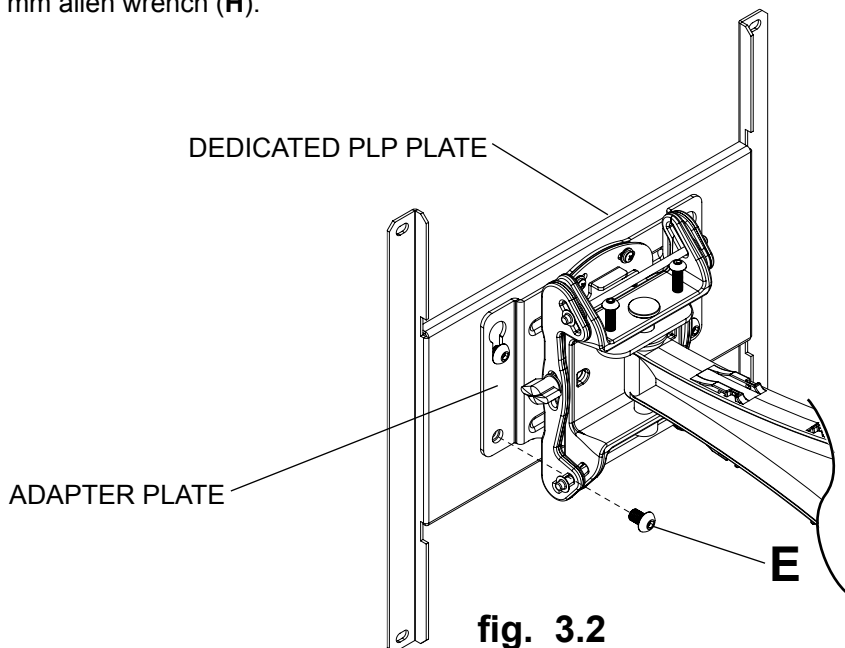

fig. 3.2

Adjustment of Flat Panel Screen

⚠ WARNING

- M10 x 15 mm screws (E) must be securely tightened before changing orientation of wall arm assembly (A). Failure to lock adapter bracket can cause screen to come off of mount.

- 4 FOR PORTRAIT OR LANDSCAPE SCREEN ORIENTATION:** Remove two M5 x 12 mm screws and rotation block from top of tilt head as shown in top view and rear view. Gently grasp sides of screen and rotate screen into portrait or landscape position as shown in figure 4.1 and reinstall rotation block with two M5 x 12 screws.

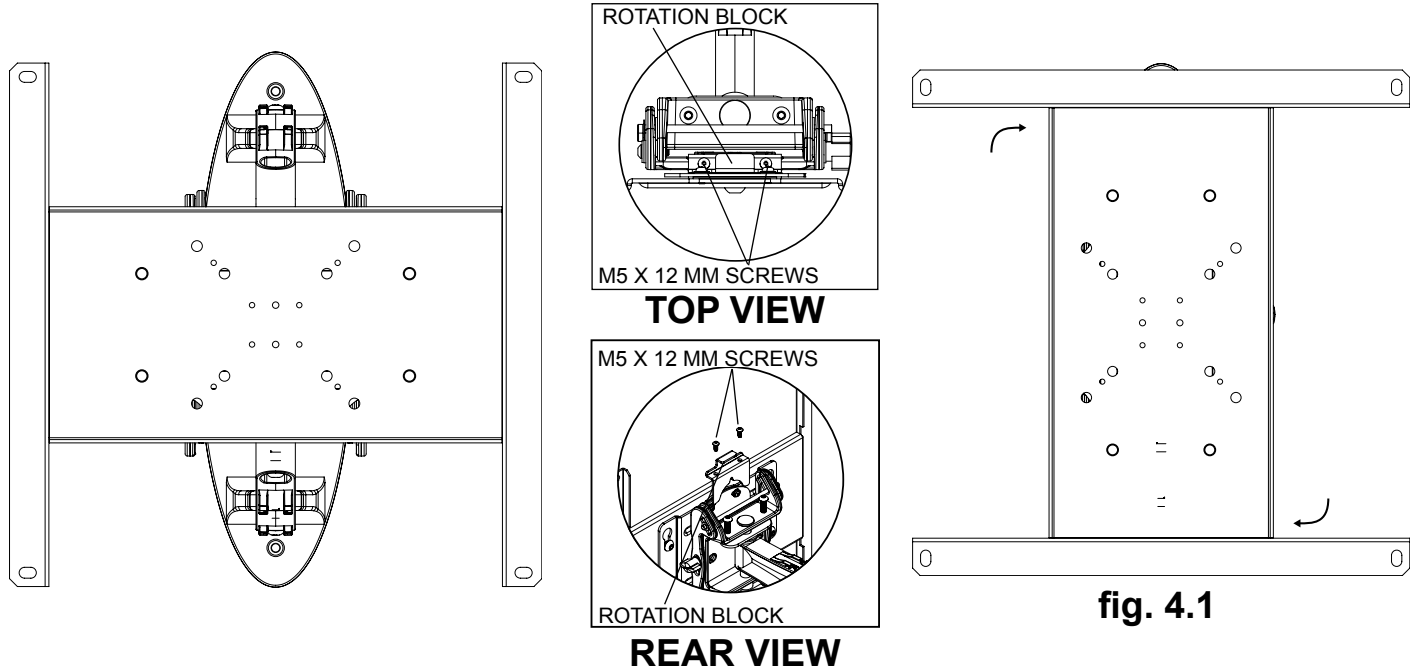

- 5 TILT Adjustment:** Adjust tension knob on side of mount to desired tension to enable tilt adjustment and balance your screen size and weight. Push or pull from top or bottom of screen to adjust tilt as shown. The tilt can be adjusted to a maximum of 10° forward or 5° backward. Retighten tension knob.

ROLL Adjustment: Rotate screen 5° clockwise or counter-clockwise, level screen then tighten M5 x 10 mm screws using a phillips screwdriver as shown in detail 2.

FOR VERTICAL HEIGHT ADJUSTMENT: Tighten or loosen two M8 x 40 mm screws an equal number of turns to achieve ± 1" of vertical height adjustment as shown in detail 2.

CAUTION

- Do not tighten screws with excessive force.
- Be careful not to pinch fingers when opening and closing mount from the wall.

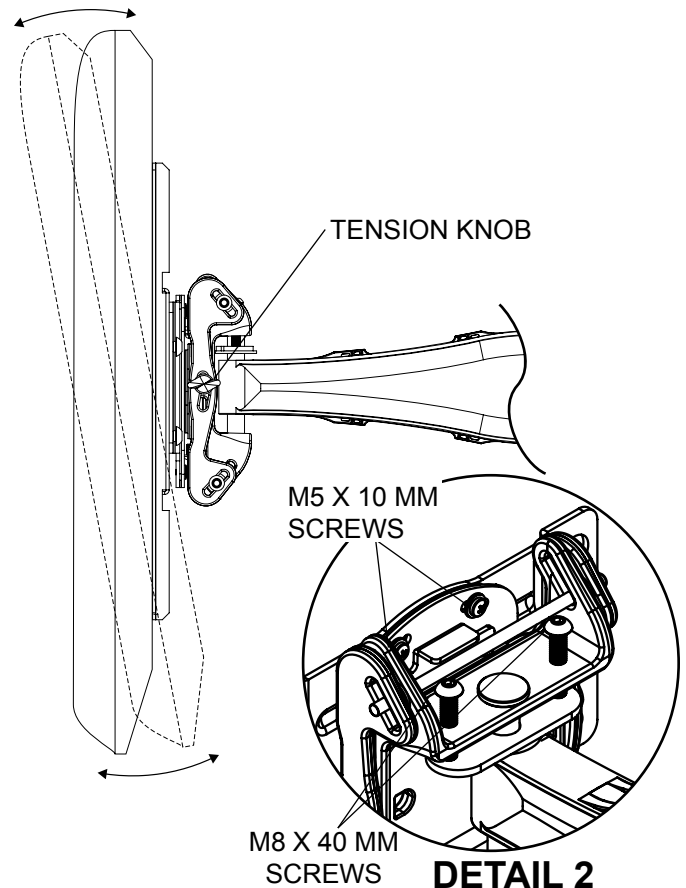

Cable Management

- 6** **NOTE:** Make sure cables have enough slack to allow full movement of the arm.
- Run power cable through top or bottom of arm (**A**) and signal cable(s) through other side of arm in order to avoid interference with the signal. Lock cables into place by snapping cable covers (**B & J**) onto mount. Screen may have to be moved for easy access.
- Optional:** If additional cable management is required route cable ties (**G**) through slots of arm (**A**) as shown in detail 3.

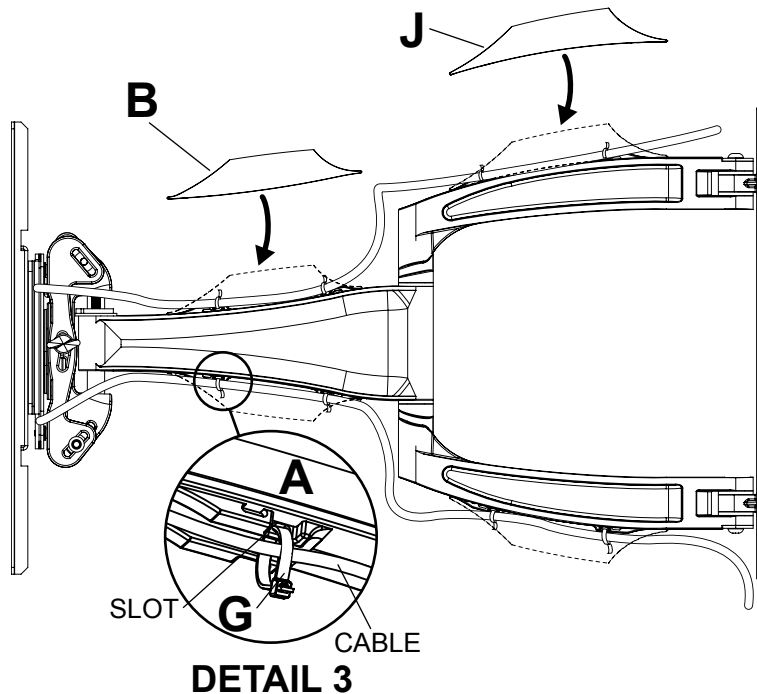

⚠ WARNING

- Do not remove screw or loosen screw until it is no longer engaged with the mount. Doing so may cause the screen to fall.
- If screws become loose over time, tighten screws as necessary. Tighten screws to 50 in • lbs (5.6 N.m.) maximum torque.

- 7** If more or less tension is desired in the arm pivot points, do the following:
- To increase tension, turn socket screw clockwise with 5 mm allen wrench (I). **NOTE: Tighten screws to 50 in • lbs (5.6 N.m.) maximum torque.**
 - To reduce tension, turn socket screw counter-clockwise with 5 mm allen wrench (I). **NOTE: Do not turn more than half a turn.**

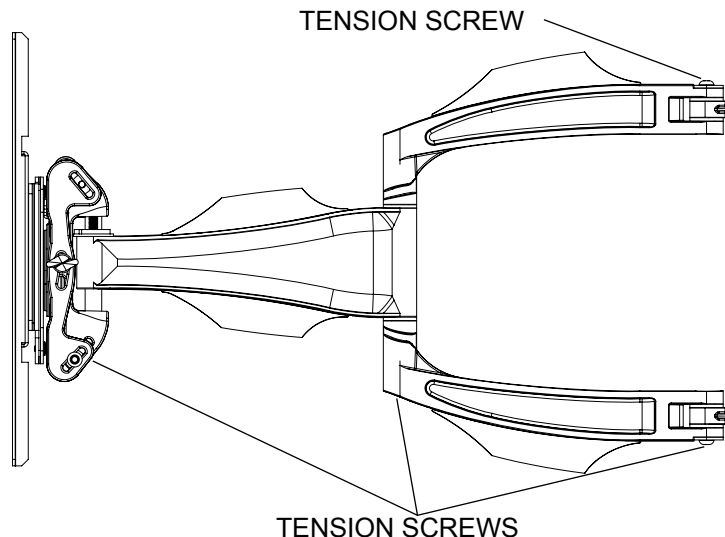



Instalación y montaje: Soportes de pared de brazo articulador para pantallas planas de 32" a 52"

Modelo: SA752P

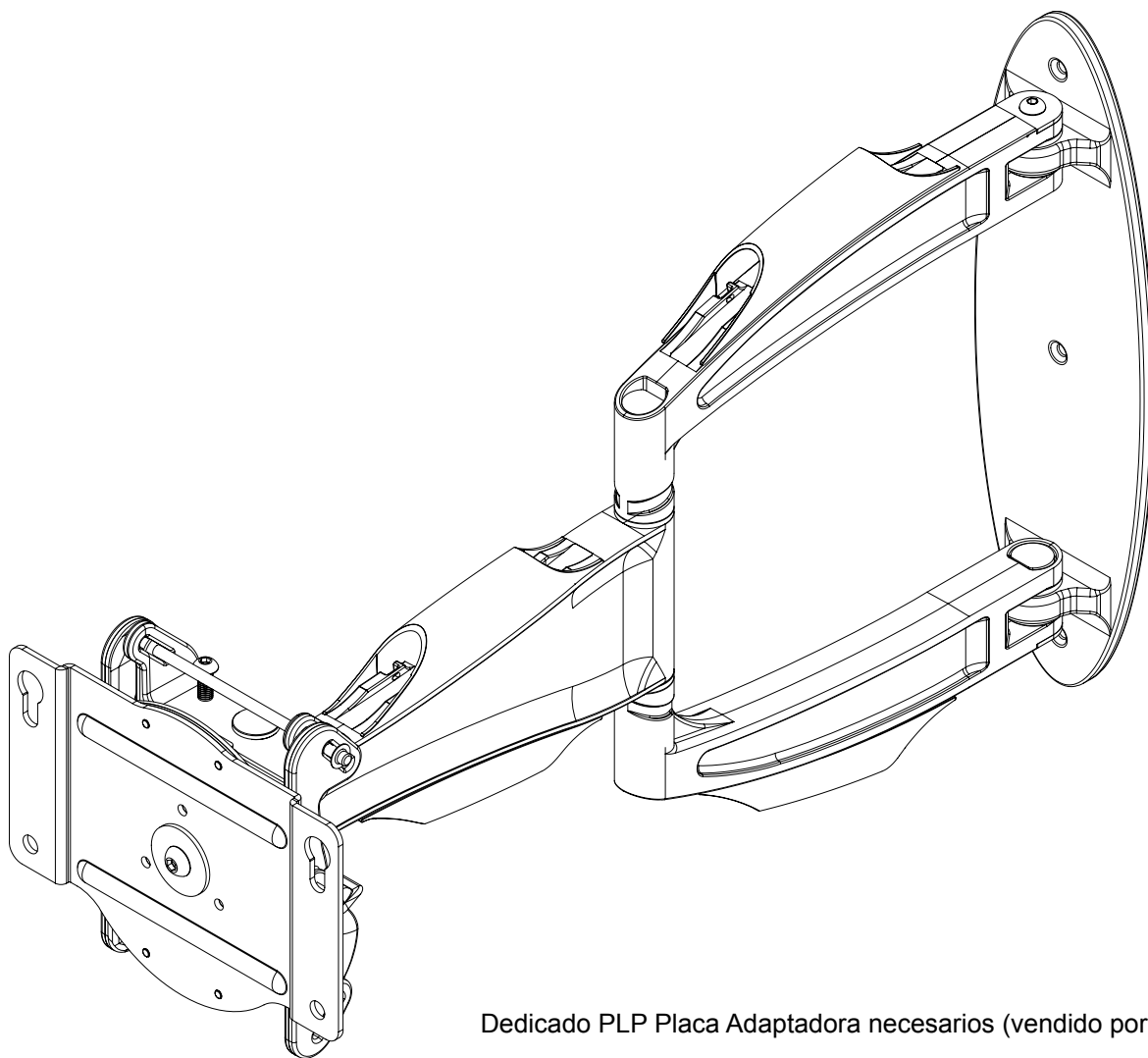

Máxima capacidad de carga: 90 lb (41 kg)

NOTA: Lea la hoja de instrucciones completa antes de comenzar la instalación y el ensamblaje.

▲ ADVERTENCIA

- No comience a instalar su producto de Peerless hasta haber leído y entendido las instrucciones y las advertencias contenidas en la Hoja de Instalación. Si tiene alguna pregunta acerca de cualquiera de las instrucciones o las advertencias, por favor, llame a Servicio al Cliente de Peerless al 1-800-865-2112 si está en EE. UU. Si es un cliente internacional, por favor, comuníquese con su distribuidor local.
- Este producto sólo debe ser instalado por una persona que tenga una buena aptitud mecánica, que tenga experiencia en construcción básica de edificios y que entienda estas instrucciones en su totalidad.
- Asegúrese de que la superficie de apoyo sostendrá, con seguridad, la carga combinada del equipo y todos los fijadores y componentes.
- Nunca sobrepase la capacidad máxima de soportar carga aceptada por Underwriters Laboratories. Vea la página 9.
- Si va a instalar el producto en una pared con montantes de madera, asegúrese de que los tornillos de montaje estén anclados en el centro de los montantes. Se recomienda utilizar un localizador de montantes de "borde a borde".
- Siempre cuente con la ayuda de un asistente o utilice un equipo mecánico de izar para levantar y colocar el equipo con más seguridad.
- Apriete los tornillos con firmeza, pero no en exceso. Apretarlos en exceso puede dañar los artículos y puede disminuir significativamente su fuerza de fijación.
- Este producto está diseñado para uso en interiores solamente. Utilizar este producto en exteriores podría causar fallos del producto y lesiones a individuos.
- Este producto fue diseñado para ser instalado en paredes con la siguiente construcción solamente:

CONSTRUCCIÓN DE LA PARED

- Montante de madera
- Viga de madera
- Concreto macizo
- Bloque de hormigón de escorias
- Montante de metal
- Ladrillo
- ¿Otra superficie o no está seguro?

ACCESORIOS NECESARIOS

- Incluido
- Incluido
- Incluido
- Incluido
- No lo instale excepto con el juego de accesorios de Peerless para montantes de metal
- Comuníquese con un profesional calificado
- Comuníquese con un profesional calificado

Herramientas necesarias para el ensamblaje

- localizador de montantes (se recomienda uno de "borde a borde")
- destornillador phillips
- broca de 5/16" (8 mm) para paredes de concreto y de bloque de hormigón de escorias
- broca de 5/32" (4 mm) para paredes con montantes de madera
- nivel

Tabla de Contenido

Lista de piezas.....	11
Instalación en una pared	12, 13
Instalación del soporte adaptador universal	14
Instalación de la pantalla plana	15
Manejo de los cables.....	16

Lista de piezas

Descripción	Cant.	SA752P Nº de pieza
A brazo de pared	1	095-P1642
B Cubierta delantera para cables	2	590-P1327
C tornillos para madera	3	520-1202
D concreto de anclajes	3	590-0320
E tornillos de M10 x 15 mm	2	520-9262
F cubiertas para sujetadores	3	590-1324
G sujetacables	8	590-1168
H llave allen de 6 mm	1	560-9716
I llave allen de 5 mm	1	560-9640
J Cubierta trasera para cables	2	590-P1326
K Destornillador de cabeza #3	1	560-0209

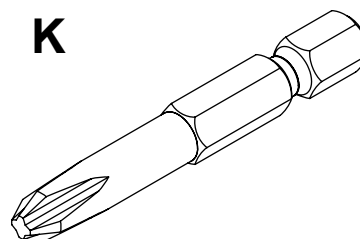
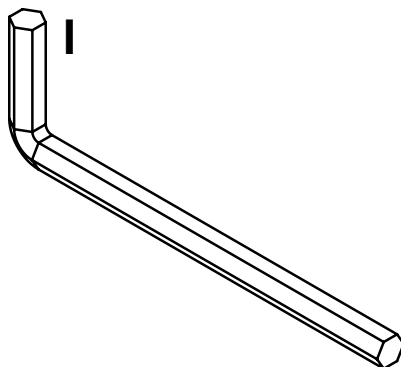
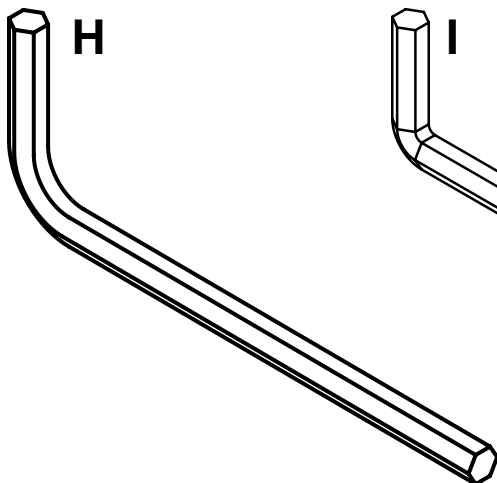
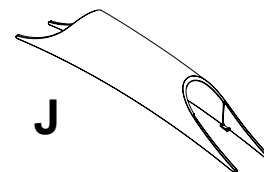
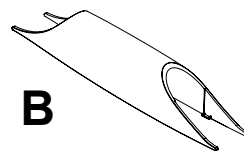
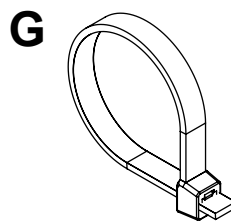
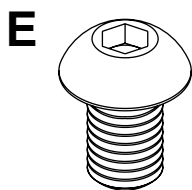
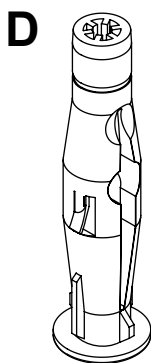
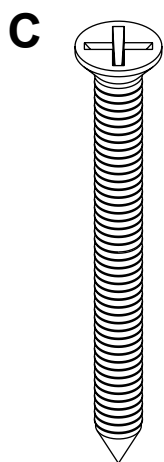
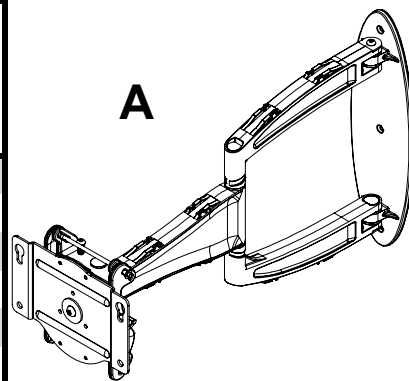

Instalación en una pared con montante de madera único

▲ ADVERTENCIA

- El instalador debe verificar que la superficie de apoyo sea capaz de soportar firmemente la carga combinada del equipo y todos los herrajes y componentes.
- Apriete los tornillos para madera de tal modo que la placa de apoyo quede firmemente sujeta, pero no apriete en exceso. El apriete excesivo puede dañar los tornillos, reduciendo enormemente su fuerza de fijación.
- Nunca apriete más de 80 pulg-lb (9 N•m).
- Asegúrese de que los tornillos de montaje queden bien fijos en el centro del montante. Se recomienda usar un localizador de montantes de "borde a borde".
- Los herrajes suministrados son para fijar el soporte a través de tabique de yeso-cartón o yeso de espesor estándar a los montantes de madera. Los instaladores son responsables de suministrar los herrajes para otros tipos de situaciones de montaje.

1 Utilizando un localizador de montantes, localice y marque los bordes del montante. Se recomienda utilizar un localizador de montantes de "borde a borde". Utilice un nivel para trazar una línea vertical por el centro del montante y utilice la brzo de pared (A) como plantilla para marcar el centro de los agujeros sobre la línea vertical. Los agujeros de montaje superiores deben estar ubicados a 7.54" (192 mm) sobre el punto donde quiere que quede el centro de la pantalla, como se muestra en la figura 1.1. Taladre tres agujeros de 5/32" (4 mm) de diámetro con una profundidad de 2.5" (64 mm). Fije el brazo de pared (A) en la pared usando tres tornillos para madera (C) con Phillips broca #3 (K), como se muestra en la figura 1.2. Nivele la placa y apriete todos los sujetadores.

Inserte tres cubiertas para sujetadores (F) en los agujeros de montaje de la placa de pared.

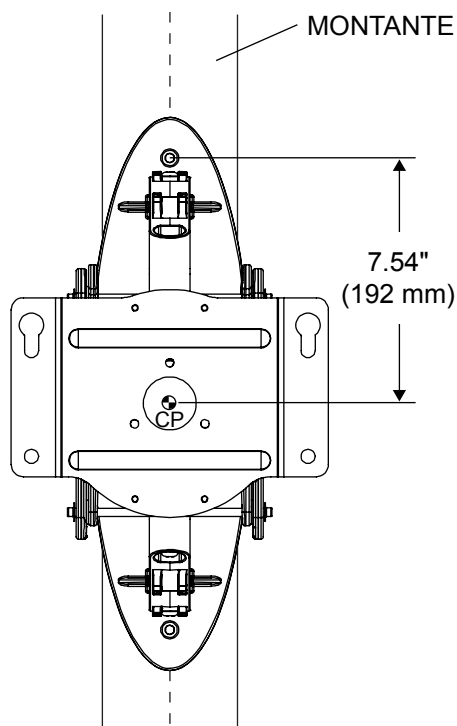

CP = CENTRO DE LA PANTALLA

fig. 1.1

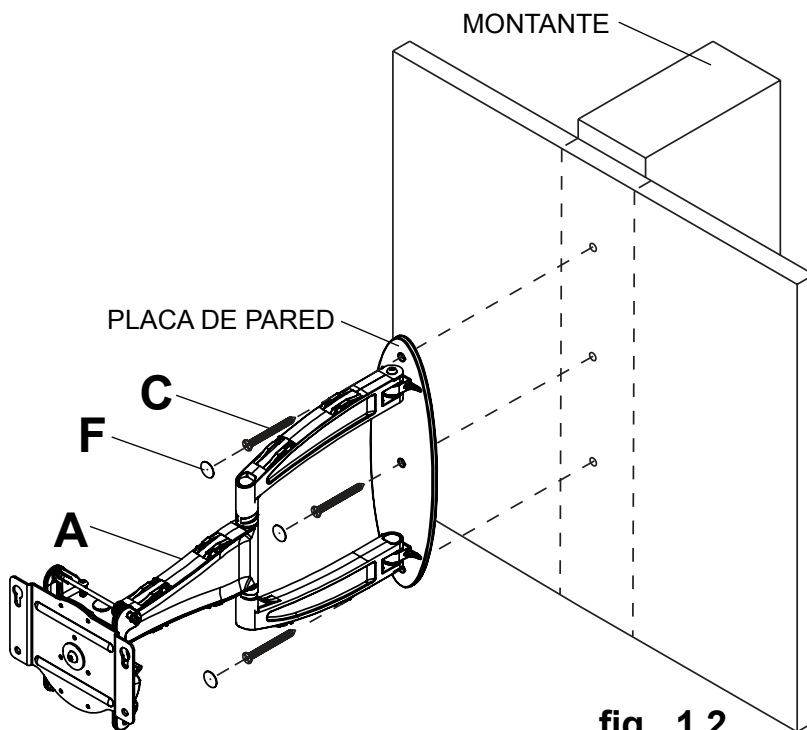

fig. 1.2

Instalación en una pared de concreto macizo o de bloques de hormigón de escorias

⚠ ADVERTENCIA

- Cuando instale soportes de pared Peerless en bloques de hormigón de escorias, verifique que tengan un mínimo de 1-3/8" (35 mm) de superficie efectiva de concreto en el agujero que va a utilizar para los anclajes de concreto. ¡No perfore en las juntas de mortero! Asegúrese de instalar el soporte en una parte sólida del bloque, generalmente a un mínimo de 1" (25 mm) del costado del bloque. El bloque de hormigón de escorias debe ser de conformidad con las especificaciones C-90 de ASTM. Se sugiere taladrar el agujero con un taladro eléctrico normal en velocidad lenta en vez de un taladro percutor para evitar romper la parte trasera del agujero al entrar en un espacio o cavidad.
- El concreto debe tener una densidad mínima de 2000 psi. Un concreto menos denso podría no ser capaz de sujetar el anclaje para concreto.
- El instalador debe verificar que la superficie de apoyo sea capaz de soportar firmemente la carga combinada del equipo y todos los herrajes y componentes.

- 2** Utilice el brazo de pared (A) como plantilla para marcar los puntos de los agujeros de montaje. El agujero de montaje superior debe estar ubicado a 7.54" (192 mm) sobre el punto donde quiere que quede el centro de la pantalla, como se muestra en la figura 1.1 de la página 12. Taladre tres agujeros de 5/16" (8 mm) de diámetro y 2.5" (64 mm) de profundidad, como se muestra en la figura 2.1. Inserte los anclajes (D) en los agujeros a ras con la pared, como se muestra (a la derecha). Coloque el brazo de pared sobre los anclajes y fíjelo con los tornillos para madera (C) con Phillips broca #3 (K). Nivele y apriete todos los sujetadores. Inserte tres cubiertas para sujetadores (F) en los agujeros de montaje de la placa de pared.

⚠ ADVERTENCIA

- Apriete los tornillos de tal modo que la placa de apoyo quede firmemente sujeta, pero no los apriete en exceso. El apriete excesivo puede dañar los tornillos, reduciendo enormemente su fuerza de fijación.
- Nunca apriete más de 80 pulg-lb (9 N•m).
- Siempre fije los anclajes de expansión directamente al concreto que soporta carga.
- Nunca fije los anclajes de expansión a una pared de concreto recubierta con yeso, tabiques de yeso-cartón u otro material de acabado. Si el montaje a superficies de concreto recubiertas con una superficie de acabado es inevitable, será necesario escariar el acabado, como se muestra más abajo. Asegúrese de que los anclajes de concreto no se alejen del concreto al apretar los tornillos. Si el grosor de la pared de yeso/tabique de yeso-cartón es mayor que 5/8" (16 mm), el instalador deberá suministrar fijaciones especiales.

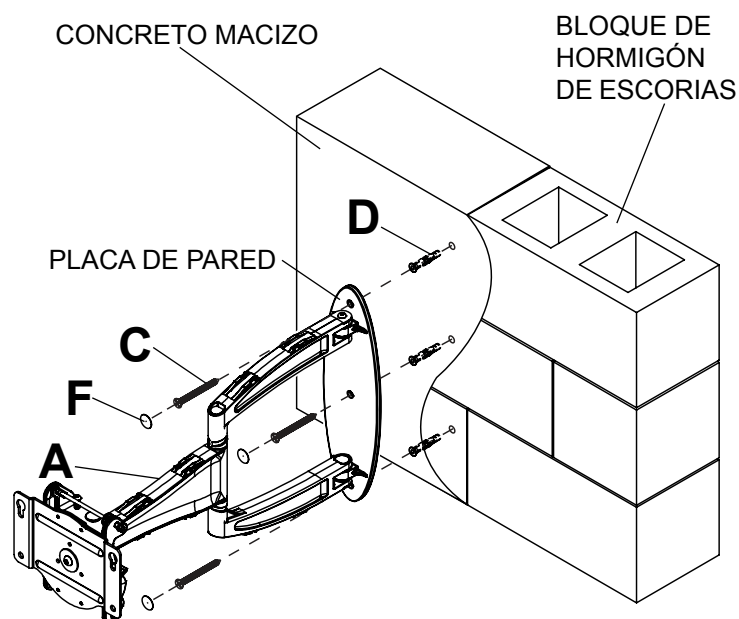
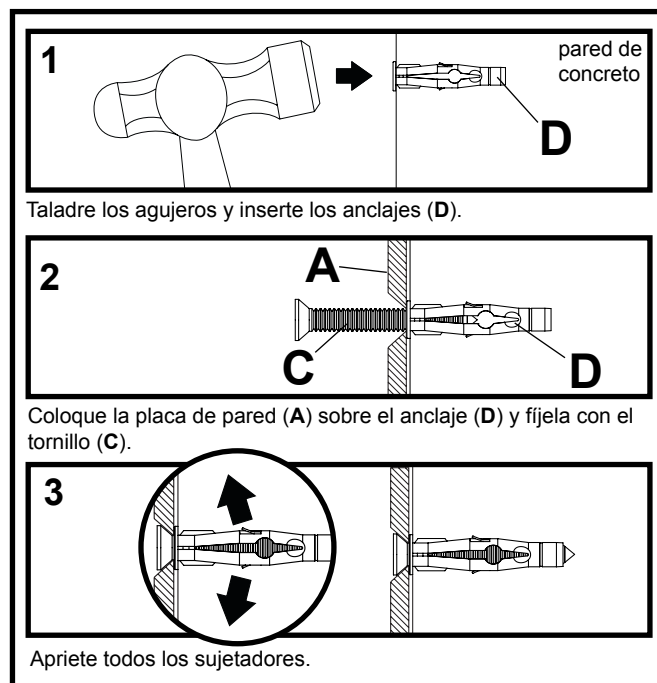
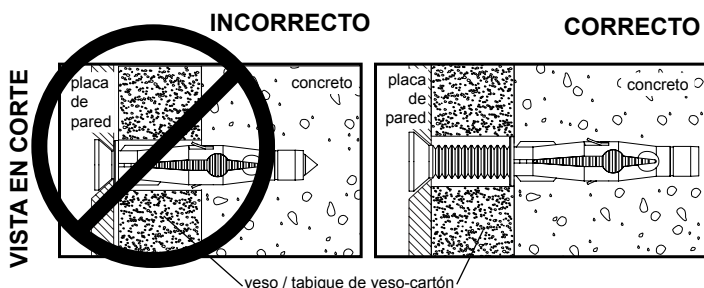

fig. 2.1

⚠ ADVERTENCIA

- No levante más peso del que puede manejar. Cunte con otra persona que lo ayude o utilice un equipo mecánico de izar para levantar y colocar la pantalla con seguridad.
- No apriete los tornillos con fuerza excesiva. Apretarlos en exceso puede dañar el soporte. Apriete los tornillos M10 x 15 mm (E) a un máximo de 40 pulg-lb (4.5 N•m) de par torsor.

Instalación de la pantalla plana

- 3** **NOTA:** Consulte la hoja de instrucciones del modelo PLP para saber cómo fijar la placa exclusiva PLP a la pantalla. Instale dos tornillos de M10 x 15 mm en los dos agujeros superiores de la placa exclusiva PLP dejando aproximadamente 1/4" de la rosca expuesta, como se muestra en la figura 3.1.

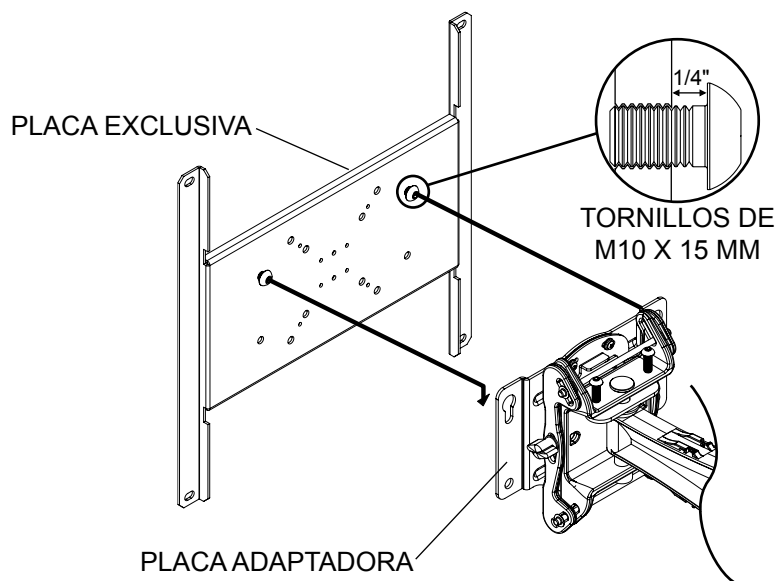

fig. 3.1

- 3-1** Inserte dos tornillos de M10 x 15 mm (E) en los agujeros inferiores de la placa adaptadora, como se muestra en la figura 3.2. Apriete todos los sujetadores usando una llave allen de 6 mm (H).

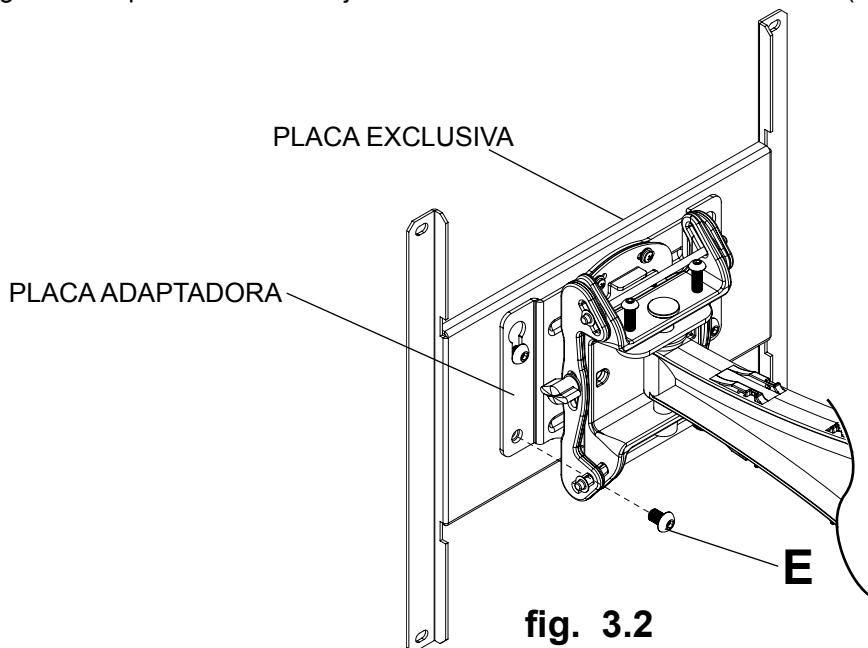

fig. 3.2

⚠ ADVERTENCIA

- Trabar la placa de pared montaje (A) con los tornillos M10 x 15 mm (E) antes de cambiar la orientación. Puede causar que la pantalla se desprenda de la unidad de soporte si le dan un golpe accidentalmente.

- 4 PARA COLOCAR LA PANTALLA VERTICAL U HORIZONTALMENTE:** Quite los dos tornillos de M5 x 12 mm y el bloque rotatorio de la parte superior del cabezal inclinable, como se muestra en la vista superior y en la vista trasera. Sujete, suavemente, los lados de la pantalla y gire la pantalla hasta una posición vertical u horizontal, como se muestra en la figura 4.1, y reinstale el bloque rotatorio con los dos tornillos de M5 x 12 mm.

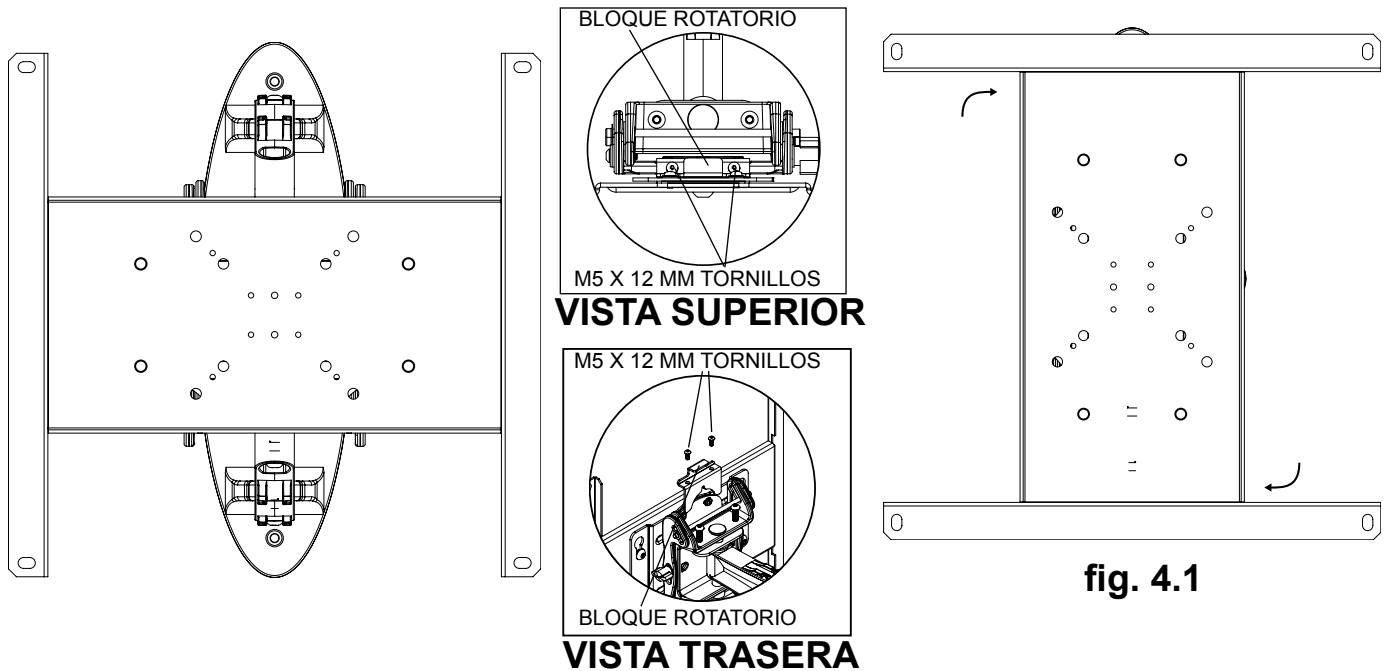
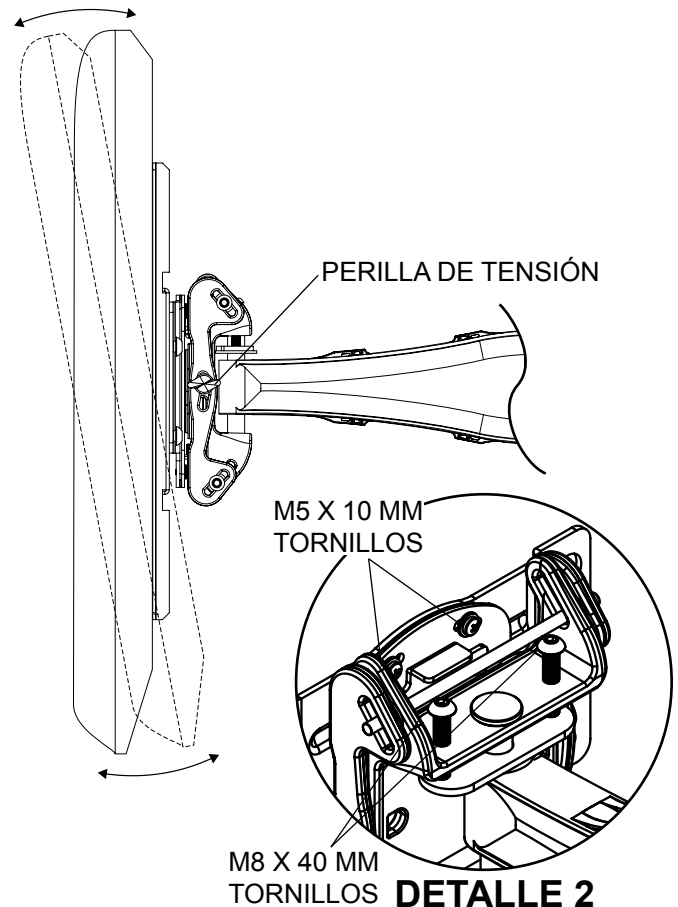

fig. 4.1

- 5 Ajuste de la INCLINACIÓN:** Ajuste la perilla de tensión que se encuentra en el lado del soporte al grado de tensión deseado para poder ajustar la inclinación y balancear el tamaño y el peso de la pantalla. Mueva la parte superior o la parte inferior de la pantalla tirando de la misma o empujándola para ajustar la inclinación, como se muestra. La inclinación se puede ajustar hasta un máximo de 10° hacia delante o de 5° hacia atrás. Vuelva a apretar la perilla de tensión.

Ajuste de la ROTACIÓN: Rote la pantalla, 5° en el sentido de las manecillas del reloj o en el sentido contrario, nivele la pantalla y luego apriete los tornillos de M5 x 10 mm utilizando una destornillador phillips, como se muestra en el detalle 2.

AJUSTE VERTICAL DE LA ALTURA: Apriete o afloje los dos tornillos de M8 x 40 mm el mismo número de veces hasta llegar a $\pm 1"$ de ajuste vertical de la altura, como se muestra en el detalle 2.



PRECAUCIÓN

- No apriete los tornillos con fuerza excesiva.
- Tenga cuidado de no pincharse los dedos cuando extienda y recoja el soporte contra la pared.

Manejo de cables

- 6** **NOTA:** Asegúrese de que los cordones no queden muy cortos para que el brazo se pueda mover completamente. Pase el cordón de la electricidad por la parte superior o la parte inferior del brazo (**A**) y el cable o los cables de la señal por el otro lado del brazo para evitar que haya interferencia con la señal. Asegure los cordones en su lugar colocando las cubiertas de los cables (**B** y **J**), a presión, sobre el soporte. Es posible que necesite mover la pantalla para tener acceso.

OPCIONAL: Si necesita acomodar más cables, acomode los sujetacables (**G**) por las ranuras del brazo (**A**), como se muestra en el detalle 3.

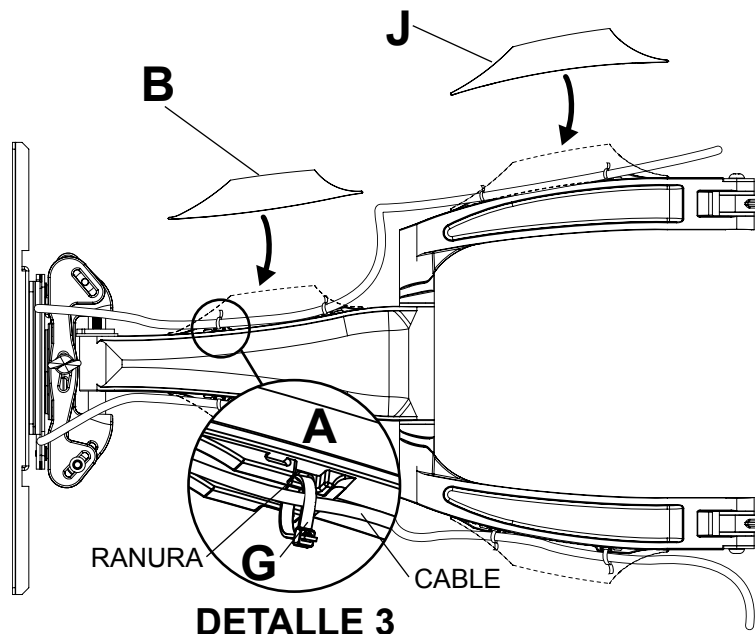

⚠ ADVERTENCIA

- No retire el tornillo ni lo afloje hasta que se haya desenganchado del soporte. Se podría caer la pantalla.
- Si los tornillos se aflojan con el tiempo, apriételes según sea necesario. Apriete los tornillos a un máximo de 50 pulg-lb (5.6 N•m) de par torsor.

- 7** Si desea aumentar o disminuir la tensión en los puntos de articulación del brazo, haga lo siguiente:
- Para aumentarla, gire el tornillo de cabeza hueca en sentido horario con la llave allen de 5 mm (**I**). **NOTA: Apriete los tornillos a un máximo de 50 pulg-lb (5.6 N•m) de par torsor.**
 - Para reducirla, gire el tornillo de cabeza hueca en sentido contrahorario con la llave allen de 5 mm (**I**). **NOTA: No lo gire más de media vuelta.**

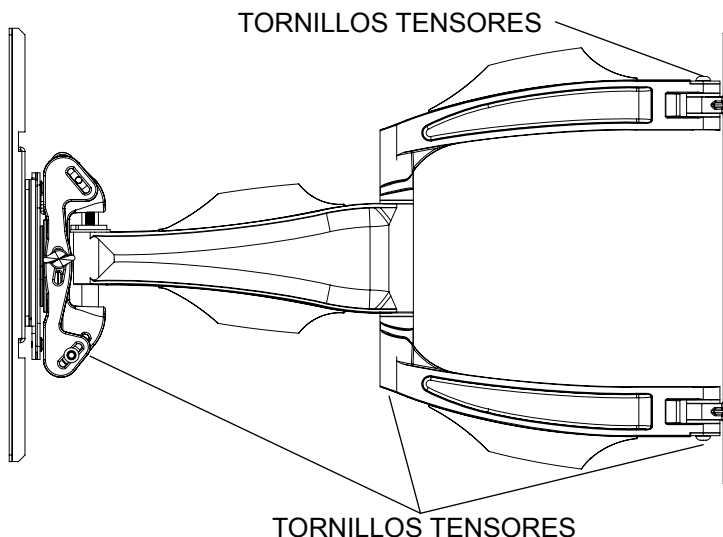



Installation et montage : Montants muraux pour écrans plats articulés pour écrans de 32 à 52 pouces

Modèle: SA752P

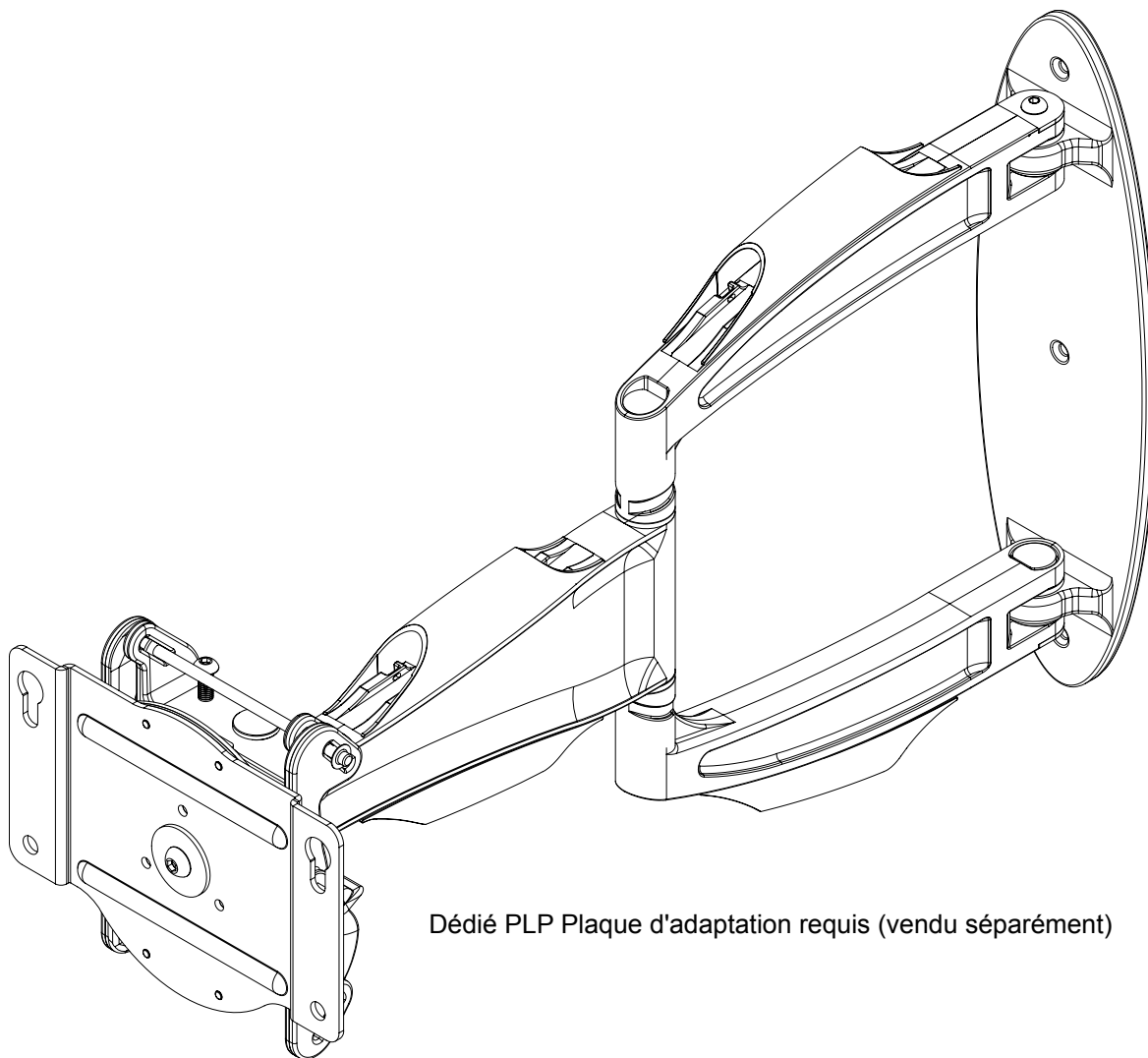

Dédié PLP Plaque d'adaptation requis (vendu séparément)

Capacité de charge maximale: 90 lb (41 kg)

REMARQUE: lisez entièrement la fiche d'instructions avant de commencer l'installation et l'assemblage.

▲ AVERTISSEMENT

- Ne commencez pas à installer votre produit Peerless avant d'avoir lu et assimilé les instructions et les avertissements contenus dans cette fiche d'installation. Pour toute question concernant les instructions ou les avertissements, veuillez appeler le service à la clientèle de Peerless au 1-800-865-2112; tous les clients internationaux sont priés de contacter leur distributeur local.
- Ce produit doit être installé uniquement par quelqu'un possédant une bonne aptitude à la mécanique, une expérience de la construction immobilière et ayant bien compris ces instructions.
- Assurez-vous que la surface de support puisse soutenir sans danger la charge totale de l'équipement ainsi que des pièces et composants qui y sont attachés.
- Ne dépassez jamais la capacité de charge maximum établie par l'UL. Reportez-vous à la page 17.
- Lors d'une installation sur un mur à montants en bois, assurez-vous que les vis de montage sont ancrées au centre des montants. L'utilisation d'un localisateur de montants « bord à bord » est fortement recommandée.
- Pour lever et positionner l'équipement en toute sécurité, faites-vous toujours aider par une autre personne ou utilisez un dispositif de levage mécanique.
- Serrez fermement les vis, mais sans excès. Un serrage excessif peut endommager les composants et en réduire considérablement la capacité de support.
- Ce produit est conçu uniquement pour un usage intérieur. L'utilisation de ce produit à l'extérieur peut causer une défaillance du produit et des blessures corporelles.
- Ce produit a été conçu uniquement pour une installation sur les types de murs ci-dessous :

TYPE DE MUR

PIÈCES DE FIXATION REQUISES

- | | |
|-----------------------------------|--|
| • Montant en bois | Incluses |
| • Poutre en bois | Incluses |
| • Béton plein | Incluses |
| • Bloc de béton de mâchefer | Incluses |
| • Montant métallique | Ne pas installer sur ce type de mur sauf à l'aide de l'ensemble d'accessoires Peerless pour montants métalliques |
| • Brique | Contactez un professionnel qualifié |
| • Autre, ou vous n'êtes pas sûr ? | Contactez un professionnel qualifié |

Outils nécessaires au montage

- localisateur de montants (un localisateur de montants « bord à bord » est recommandé)
- tournevis phillips
- foret de 5/32 po (4 mm) pour les murs à montants en bois
- foret de 5/16 po (8 mm) pour les murs à block de béton
- niveau

Table des Matières

Liste des Pièces	19
D'Installation au Mur	20, 21
D'Installation du Support Adaptateur Universel	22
Installation de l'écran plat	23
Gestion des câbles	24

Liste des pièces

		SA752P	
Description	Qté	Pièce n°	
A bras mural	1	095-P1642	
B Gaine de câble avant	2	590-P1327	
C vis à bois	3	520-1202	
D concreto d'ancrage	3	590-0320	
E vis M10 x 15 mm	2	520-9262	
F embouts de fixation	3	590-1324	
G attaches de câble	8	590-1168	
H hexagonale de 6 mm	1	560-9716	
I hexagonale de 5 mm	1	560-9640	
J Gaine de câble arrière	2	590-P1326	
K Tournevis à tête de #3	1	560-0209	

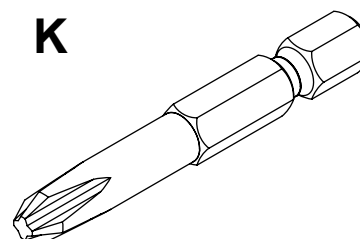
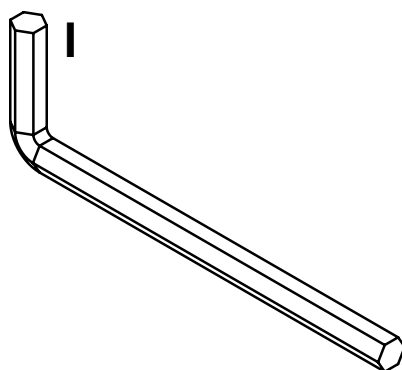
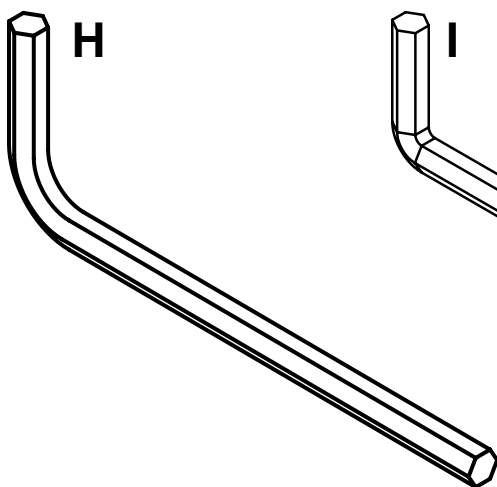
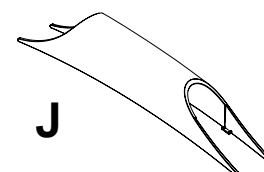
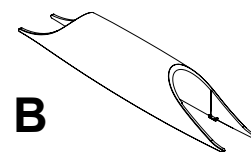
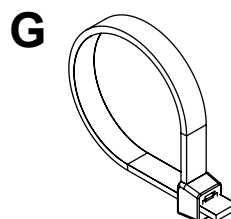
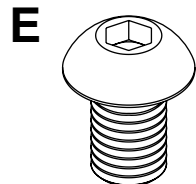
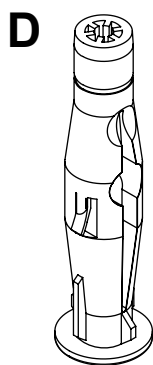
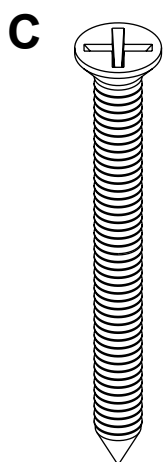
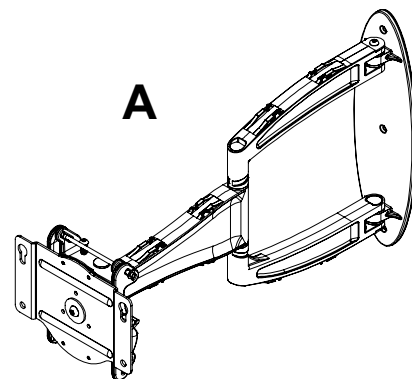

Installation sur un mur à montants en bois

▲ AVERTISSEMENT

- L'installateur doit s'assurer que la surface de support pourra soutenir sans danger la charge combinée de l'équipement, de toute sa visserie et de tous ses composants.
- Serrez les vis à bois de manière que la plaque murale soit fermement fixée, mais sans excès. Un serrage excessif peut endommager les vis et en réduire considérablement le pouvoir de maintien.
- Ne serrez jamais à plus de 9 Nm (80 po-lb).
- Assurez-vous que les vis de montage sont ancrées au centre des montants. L'usage d'un localisateur de montants « bord à bord » est fortement conseillé.
- La visserie est fournie pour fixer la monture à travers une cloison sèche ou du plâtre d'épaisseur standard et dans des montants en bois. Il appartient aux installateurs de fournir la visserie nécessaire pour d'autres types de situations.

- 1** À l'aide d'un localisateur de montants, repérez et marquez les bords du montant en bois. L'utilisation d'un localisateur de montants « bord à bord » est fortement recommandée. À l'aide d'un niveau, tracez une ligne verticale le long du centre du montant et utilisez la plaque murale (A) comme gabarit pour marquer le centre des trous le long de la ligne verticale. Les trous de fixation supérieurs doivent être situés à 7,54 po (192 mm) au-dessus de l'endroit souhaité pour le centre de l'écran comme illustré à la figure 1.1. Percez trois trous de 5/32 po (4 mm) de dia. à une profondeur de 2,5 po (64 mm). Fixez le bras mural (A) au mur à l'aide de trois vis à bois (C) avec Phillips foret #3 (K), comme illustré à la figure 1.2. Mettez la plaque à niveau, puis serrez toutes les fixations. Insérez trois embouts de fixation (F) dans les trous de fixation de la plaque murale.

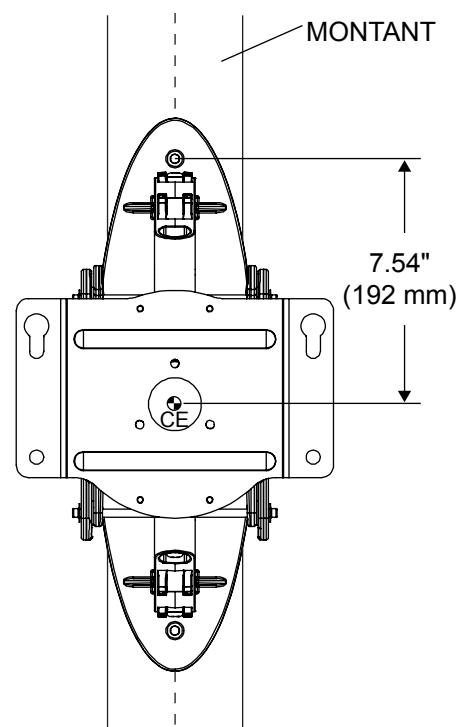

CE = LE CENTRE DE L'ÉCRAN

fig. 1.1

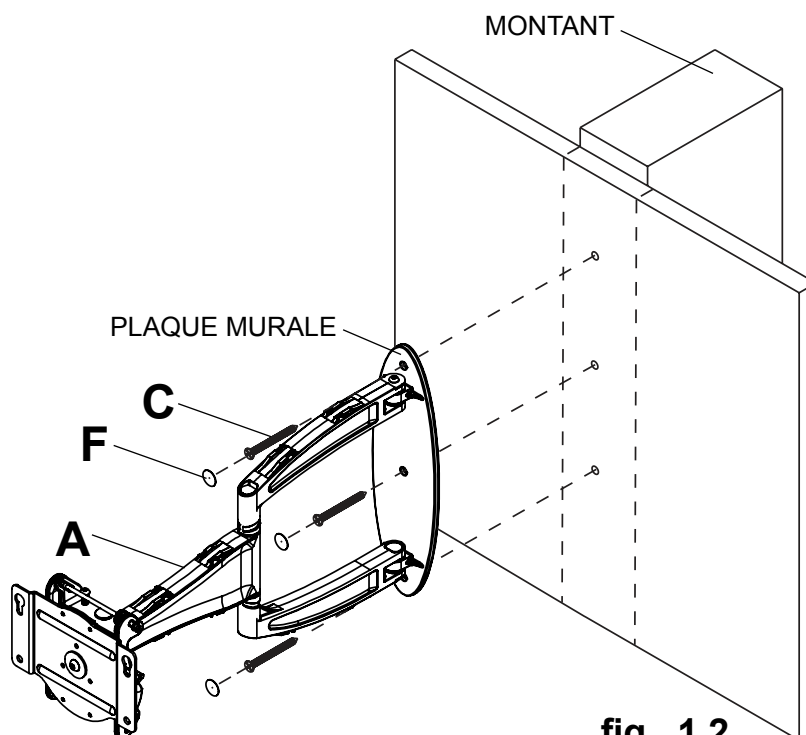

fig. 1.2

Installation sur du béton plein ou un bloc de béton de mâchefer

⚠ AVERTISSEMENT

- Si vous installez des montures murales Peerless sur un bloc de béton de mâchefer, vérifiez que vous disposez d'une épaisseur de béton d'au moins 35 mm (1 3/8 po) dans le trou destiné aux ancrages de béton. Ne percez pas dans les joints de mortier ! Veillez à effectuer le montage dans une partie pleine du bloc, généralement à au moins 25 mm (1 po) du côté du bloc. Le bloc de béton de mâchefer doit être conforme aux spécifications de l'ASTM C-90. Pour percer le trou, il est conseillé d'utiliser une perceuse électrique standard sur un réglage bas au lieu d'un marteau perforateur, afin d'éviter de briser la partie arrière du trou lorsque vous pénétrez un vide ou une cavité.
- Le béton doit avoir une densité minimum de 2 000 psi. Un béton de densité moindre risquerait de ne pas retenir un ancrage de béton.
- Assurez-vous que la surface de support pourra soutenir sans danger la charge combinée de l'équipement, de toute sa visserie et de tous ses composants.

2 Utilisez le bras mural (A) comme gabarit pour marquer l'emplacement des trous de fixation. Le trou de montage supérieur doit être situé à 7,54 po (192 mm) au-dessus de l'endroit souhaité pour le centre de l'écran comme illustré à la figure 1.1 en page 20. Percez trois trous de 5/16 po (8 mm) de dia. à une profondeur de 2,5 po (64 mm) comme illustré à la figure 2.1. Insérez les chevilles d'ancrage (D) dans les trous au ras du mur comme illustré (à droite). Posez le bras mural sur les chevilles d'ancrage et attachez-le à l'aide de vis à bois (C) avec Phillips foret #3 (K). Assurez-vous qu'il est de niveau, puis serrez toutes les fixations. Insérez trois embouts de fixation (F) dans les trous de fixation de la plaque murale.

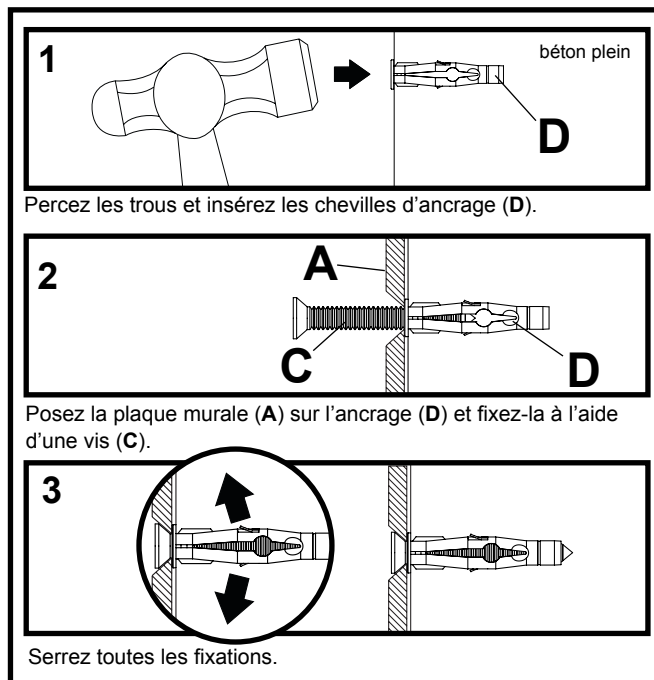

⚠ AVERTISSEMENT

- Serrez les vis de manière que la plaque murale soit fermement fixée, mais sans excès. Un serrage excessif peut endommager les vis et en réduire considérablement le pouvoir de maintien.
- Ne serrez jamais à plus de 9 Nm (80 po-lb).
- Fixez toujours des ancrages de béton directement sur du béton porteur.
- Ne fixez jamais d'ancrages sur du béton recouvert de plâtre, une cloison sèche ou autre matériau de finition. Si vous ne pouvez pas éviter d'effectuer le montage sur du béton recouvert d'une surface de finition, celle-ci doit être chambrée, comme indiqué cidessous. Assurez-vous que les ancrages de béton ne se séparent pas du béton lorsque vous serrez les vis. Si l'épaisseur du plâtre / de la cloison sèche dépasse 16 mm (5/8 po), des fixations adaptées devront être fournies par l'installateur.

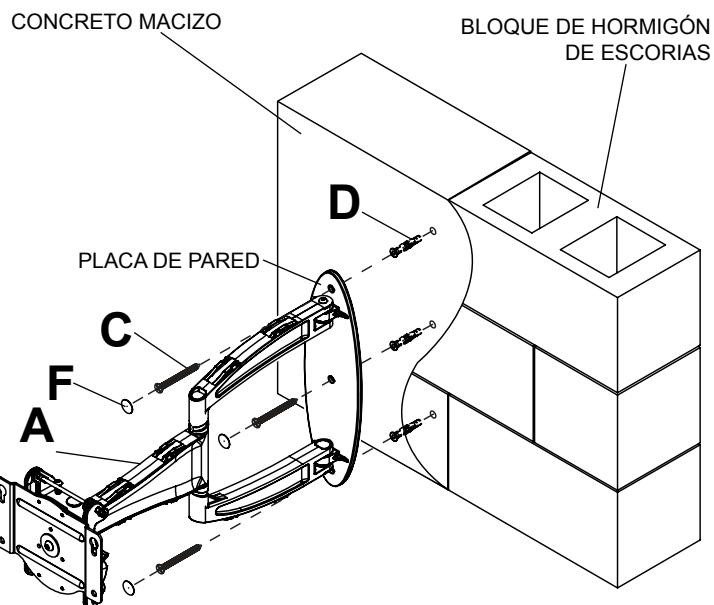
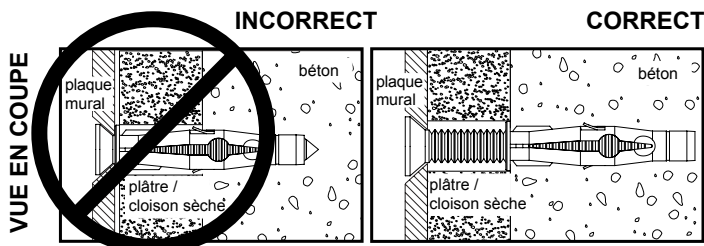

fig. 2.1



⚠ AVERTISSEMENT

- Ne soulevez pas plus que votre capacité. Faites-vous aider par une autre personne ou utilisez un système de levage mécanique pour effectuer une installation de l'écran en toute sécurité.
- Ne serrez pas les vis de façon excessive. Un serrage excessif peut endommager le montant. Serrez les vis M10 x 15 mm (E) à un couple maximal de 40 po-lb (4,5 N.m).

Installation de l'écran plat

3 **NOTE:** Veuillez vous reporter à la feuille d'instructions sur le modèle PLP pour la fixation de la plaque PLP dédiée à l'écran.

Insérez deux vis M10 x 15 mm (fournies avec la plaque PLP dédiée) dans les deux trous supérieurs de la plaque PLP dédiée, en laissant environ 1/4 po de filetage exposé, comme illustré à la figure 3.1.

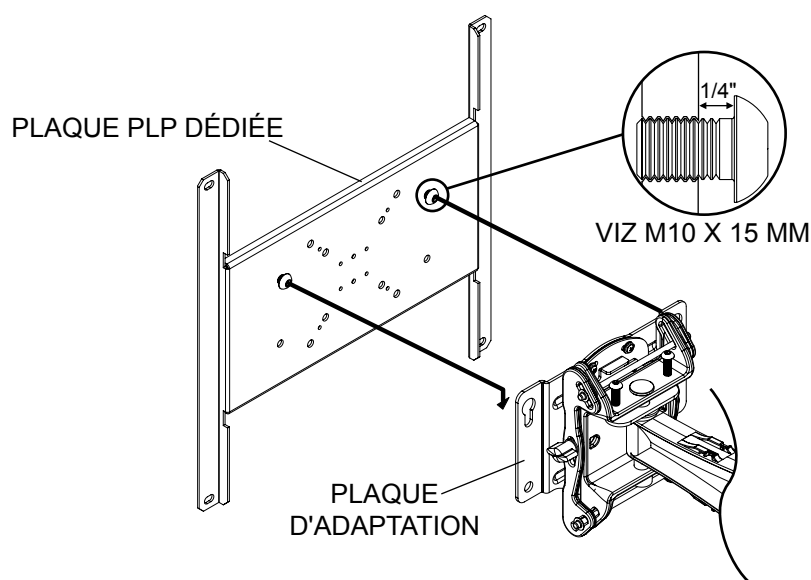

fig. 3.1

3-1 Insérez deux vis M10 x 15 mm (E) dans les trous inférieurs de la plaque d'adaptation. Serrez toutes les fixations à l'aide d'une clé hexagonale de 6 mm (H), comme illustré à la figure 3.2.

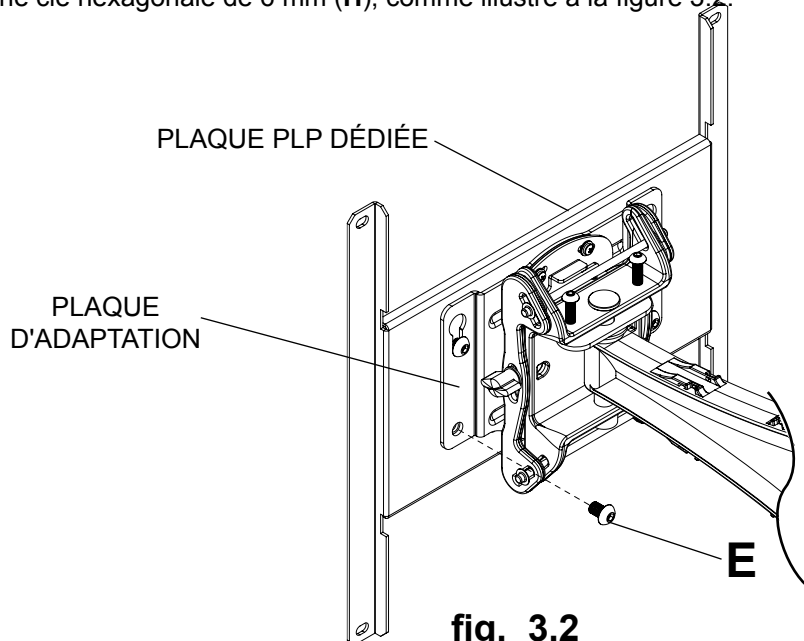
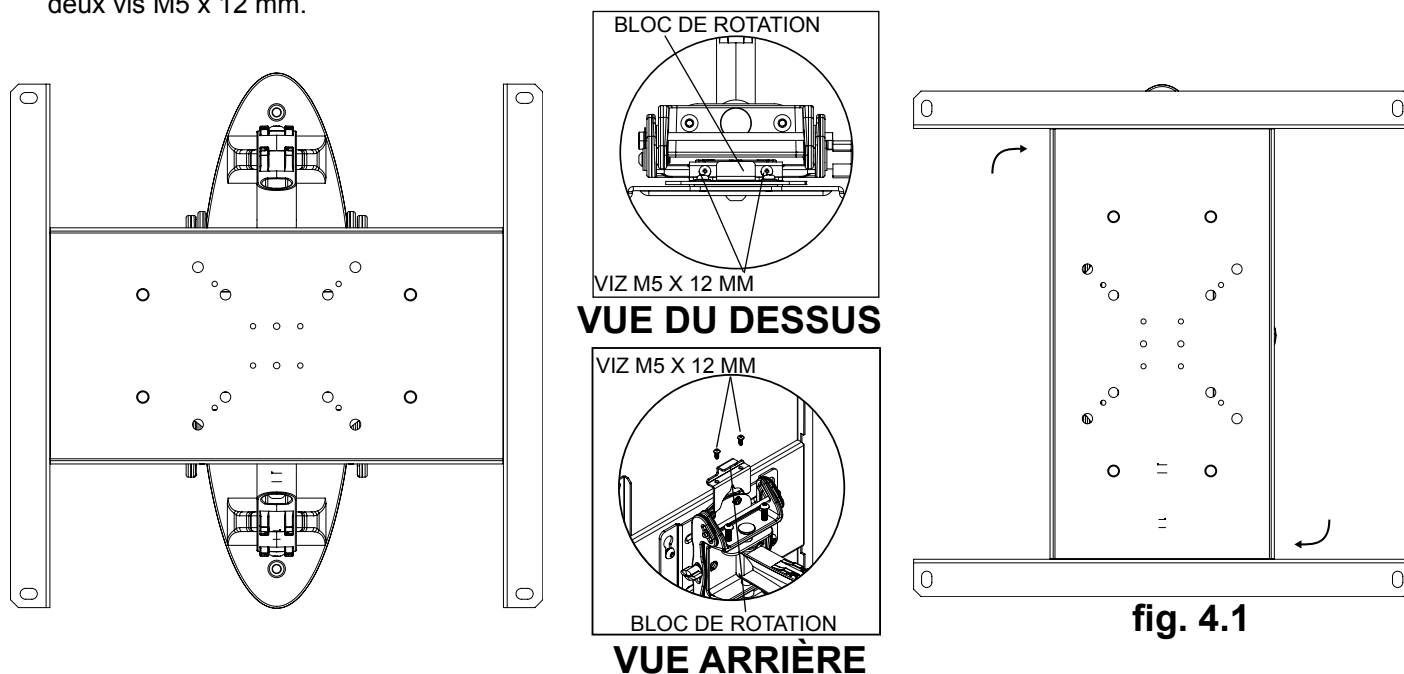

fig. 3.2

⚠ AVERTISSEMENT

- Si la plaque murale (A) n'est pas verrouillée avec deux vis M10 x 15 mm (E) avant que l'orientation est changée, l'écran peut se détacher du montant s'il est heurté accidentellement.

- 4 ORIENTATION DE L'ÉCRAN SELON UN FORMAT VERTICAL OU HORIZONTAL :** Retirez les deux vis M5 x 12 mm et le bloc de rotation de la partie supérieure de la tête basculante à l'aide d'une clé hexagonale de 5 mm (I) comme illustré dans la vue du dessus et la vue arrière. Tenez délicatement les côtés de l'écran et faites-le pivoter en position verticale ou horizontale comme illustré à la figure 4.1 et réinstallez le bloc de rotation à l'aide de deux vis M5 x 12 mm.



- 5 Réglage de l'inclinaison :** Réglez les boutons de serrage situés sur le côté du support à la tension souhaitée pour permettre le réglage l'inclinaison et équilibrer la taille et le poids de l'écran. Poussez ou tirez depuis le haut ou le bas de l'écran pour régler l'inclinaison comme illustré. L'inclinaison peut être réglée à un maximum de 10° vers l'avant ou 5° vers l'arrière. Resserez le bouton de serrage.

Réglage du PIVOTEMENT LATÉRAL : Faites pivoter l'écran de 5° dans le sens horaire ou antihoraire, mettez l'écran de niveau, puis serrez les vis M5 x 10 mm à l'aide tournevis phillips comme illustré dans le dessin de détail 2.

RÉGLAGE DE LA HAUTEUR : Serrez ou desserrez deux vis M8 x 40 mm du même nombre de tours de manière à obtenir un réglage de la hauteur de ± 1 po comme illustré dans le dessin de détail 2.

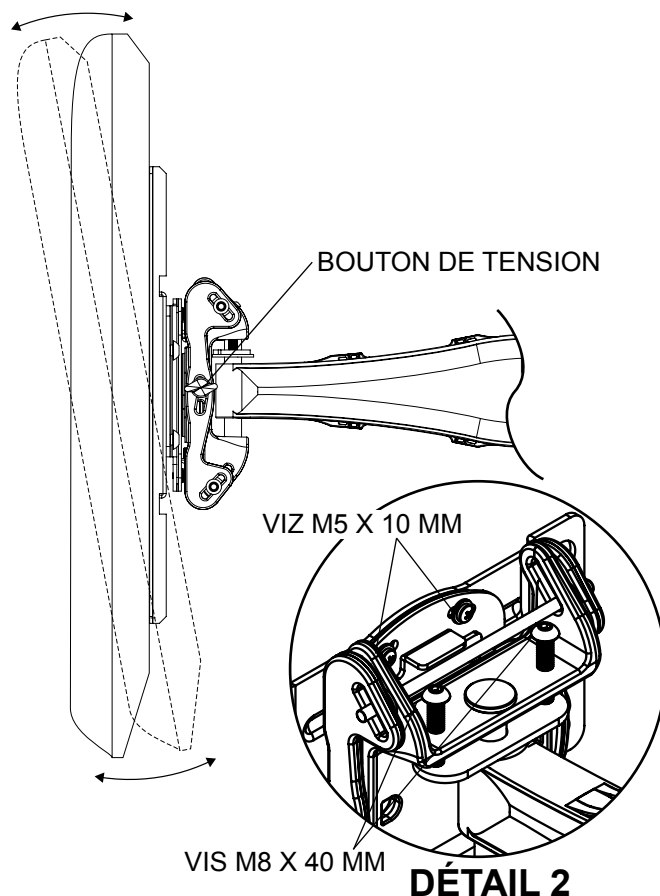

PRUDENCE

- Ne serrez pas les vis de façon excessive.
- Veillez à ne pas vous pincer les doigts lors de l'ouverture et de la fermeture du montant sur le mur.

Gestion des câbles

- 6** **Remarque :** Veillez à ce que les câbles aient assez de jeu pour permettre au bras de bouger librement. Acheminez le câble d'alimentation dans le haut ou le bas du bras (**A**) et le(s) câble(s) d'interconnexion dans l'autre côté du bras afin d'éviter de brouiller le signal. Faites tenir les câbles en place en pressant les cache-câbles (**J** et **B**) sur le support. Il se peut que vous deviez déplacer l'écran pour faciliter l'accès.

Facultatif : Si une gestion des câbles additionnelle est nécessaire, acheminez les attaches de câble (**G**) dans les fentes du bras (**A**) comme illustré dans le dessin de détail 3.

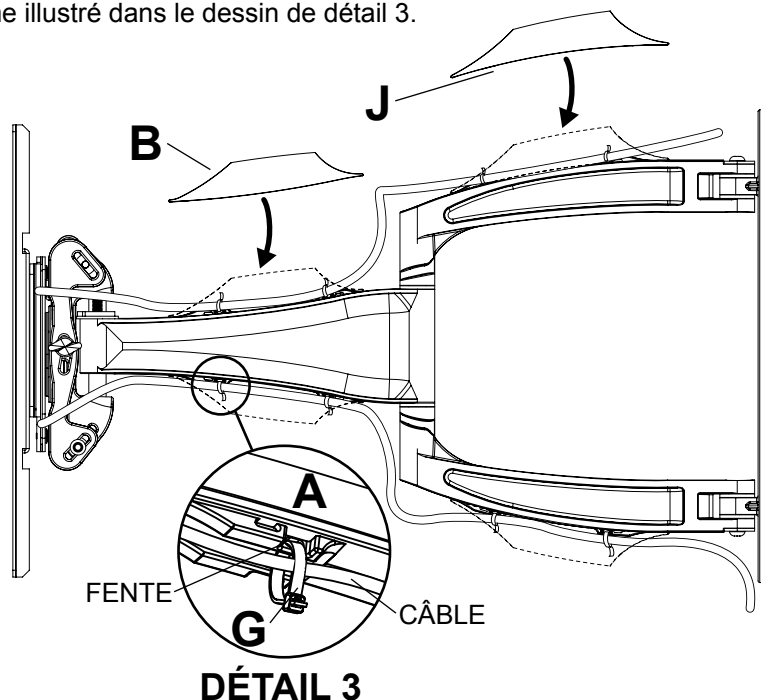

⚠ AVERTISSEMENT

- Ne pas retirer ni desserrer la vis avant qu'elle ne soit complètement dégagée du support. Cela risquerait de faire tomber l'écran.
- Si les vis se desserrent au fil du temps, resserrez-les au besoin. Serrez les vis à un couple maximal de 50 po-lb (5,6 Nm).

- 7** Procédez comme suit pour augmenter ou diminuer la tension des points de pivotement du bras :
- Pour augmenter la tension, tournez la ou les vis de tension dans le sens horaire avec la clé hexagonale de 5 mm (I). **REMARQUE :** Serrez les vis à un couple maximum de 5,6 Nm (50 po-lb).
 - Pour diminuer la tension, tournez la ou les vis de tension dans le sens antihoraire avec la clé hexagonale de 5 mm (I). **REMARQUE :** Ne tournez pas de plus d'un demi-tour.

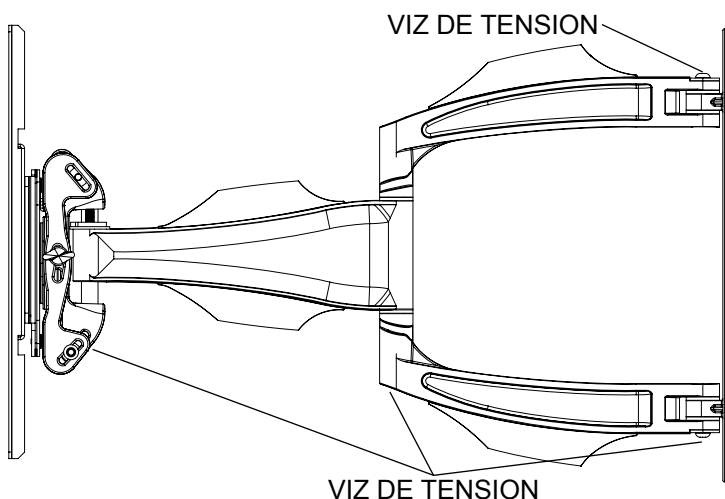

LIMITED FIVE-YEAR WARRANTY

Peerless Industries, Inc. establishes a warranty period of five years for products manufactured or supplied by Peerless. This period commences from the date of sale of the product to the original consumer, but will in no case last for more than six years after the date of the product's manufacture. During the warranty period such products will be free from defects in material and workmanship, provided they are installed and used in compliance with the instructions established by Peerless Industries, Inc. Subject to applicable legal requirements, during the warranty period Peerless will repair or replace, or refund the purchase price of, any such product which fails to conform with this warranty.

Any other warranties prescribed by the law which may apply with respect to such products also are limited in duration to the warranty period specified in this Limited Five-Year Warranty.

This warranty does not cover damage caused by (a) service or repairs by the customer or a person who is not authorized for such service or repairs by Peerless Industries, Inc., (b) the failure to utilize proper packing when returning the product, (c) incorrect installation or the failure to follow Peerless' instructions or warnings when installing, using or storing the product, or (d) misuse or accident, in transit or otherwise, including in cases of third party actions and force majeure.

In no event shall Peerless be liable for incidental or consequential damages or damages arising from the theft of any product, whether or not secured by a security device which may be included with the product.

This Limited Five-Year Warranty is in lieu of all other warranties, expressed or implied, and is the sole remedy with respect to product defects. No retailer, dealer, distributor, installer or other person is authorized to modify or extend this warranty or impose any obligation on Peerless in connection with the sale of any product manufactured or supplied by Peerless.

This warranty gives specific legal rights, and you may also have other rights provided by the national legislation of the country in which you purchased such product.

peerless[®]

www.peerlessmounts.com

© 2008 Peerless Industries, Inc.

Español

GARANTÍA LIMITADA DE CINCO AÑOS

Peerless Industries, Inc. establece un período de garantía de cinco años para los productos fabricados o suministrados por Peerless. Este período empieza en la fecha de venta del producto al consumidor original, pero en ningún caso durará más de seis años después de la fecha de fabricación del producto. Durante la vigencia de la garantía, dichos productos se encontrarán libres de defectos en sus materiales y fabricación, siempre que se instalen y usen de conformidad con las instrucciones establecidas por Peerless Industries, Inc. Sujeto a los requisitos legales pertinentes, durante la vigencia de la garantía Peerless reparará o reemplazará un producto que no cumpla con la presente garantía o reembolsará el precio de compra del mismo.

Cualquier otra garantía exigida por ley que podría ser aplicable con respecto a dichos productos también tendrá una vigencia limitada al período de garantía especificado en la presente Garantía Limitada de Cinco Años.

La presente garantía no abarca los daños causados por (a) trabajos de servicio, mantenimiento o reparación hechos por el cliente o una persona que no está autorizada por Peerless Industries, Inc. para realizar esos trabajos, (b) no utilizar un embalaje apropiado al devolver el producto, (c) una instalación incorrecta o no seguir las instrucciones o advertencias de Peerless al instalar, usar o almacenar el producto, o (d) uso indebido o accidente, en tránsito o de otro modo, incluso si se trata de acciones atribuibles a terceros o de casos de fuerza mayor.

Peerless en ningún caso será responsable de daños incidentales o indirectos o daños que surjan del robo de un producto, esté o no protegido por un dispositivo de seguridad incluido con el producto.

La presente Garantía Limitada de Cinco Años reemplaza cualquier otra garantía expresa o implícita, y es la única reparación con respecto a defectos en el producto. Ningún comerciante minorista, agente, distribuidor, instalador u otra persona, está autorizado para modificar o prolongar la presente garantía ni para imponer una obligación a Peerless en relación con la venta de un producto fabricado o suministrado por Peerless.

La presente garantía otorga derechos legales específicos, y usted también podría tener otros derechos en virtud de la legislación nacional del país donde usted compró el producto.

peerless[®]

www.peerlessmounts.com

© 2008 Peerless Industries, Inc.

GARANTIE DE CINQ ANS

Peerless Industries, Inc., offre une garantie de cinq ans sur les produits fabriqués ou fournis par ses soins. Cette période commence à la date de vente du produit au client d'origine, mais ne peut en aucun cas dépasser de plus de six ans la date de fabrication. Pendant la période de garantie, les produits couverts seront exempts de tout défaut matériel et de main d'œuvre, dès lors qu'ils sont installés et utilisés dans le respect des instructions de Peerless Industries, Inc. Conformément aux dispositions légales applicables, Peerless réparera ou remplacera, ou remboursera le prix d'achat de tout produit non conforme à cette garantie pendant cette période.

Toute autre garantie obligatoire applicable à ces produits est également limitée à la durée spécifiée dans la présente Garantie de cinq ans.

Cette garantie ne couvre pas les dommages causés par (a) les interventions ou les réparations effectuées par le client ou par une personne non agréée par Peerless Industries, Inc., (b) la non-utilisation de l'emballage approprié lors du renvoi du produit, (c) une installation incorrecte ou le non-respect des instructions ou des avertissements de Peerless lors de l'installation, de l'utilisation ou du rangement du produit, ou (d) une mauvaise utilisation ou un accident pendant le transport ou en toute autre circonstance, y compris du fait de tiers et en cas de force majeure.

Peerless ne saura en aucun cas être tenue pour responsable de tout préjudice accidentel ou induit, ou de tout préjudice dû au vol d'un produit, qu'il soit ou non protégé par un dispositif de sécurité éventuellement fourni avec le produit.

Cette garantie de cinq ans remplace et annule toute autre garantie, expresse ou implicite, et constitue le seul recours valable en cas de dysfonctionnement des produits. Aucun détaillant, revendeur, distributeur, installateur ou autre n'est autorisé à modifier ou à prolonger cette garantie, ou à imposer une obligation quelconque à Peerless lors de la vente de produits fabriqués ou fournis par Peerless.

Cette garantie confère certains droits spécifiques, mais d'autres droits peuvent vous être conférés par la législation du pays où vous avez acheté le produit.

The logo for Peerless Industries, Inc. features the word "peerless" in a lowercase, sans-serif font. The letters "p", "e", "e", "l", "e", "s", and "s" are in a dark red color, while the letter "r" is in black. A registered trademark symbol (®) is positioned to the upper right of the word.

www.peerlessmounts.com

© 2008 Peerless Industries, Inc.