

ergotron®

Horizontal DIN Rail VESA Mount

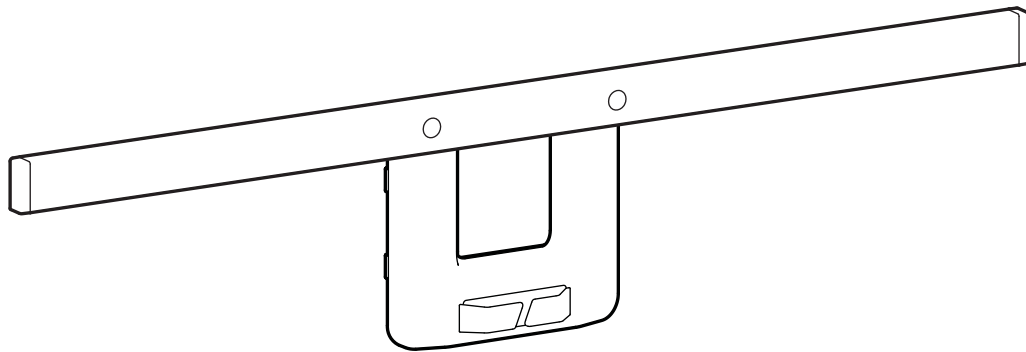

EN User Guide

ES Guía del usuario

FR Manuel de l'utilisateur

DE Benutzerhandbuch

JA ユーザーガイド







ZH 用户指南

NL Gebruikersgids

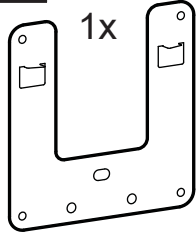
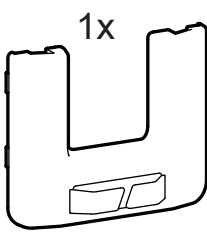
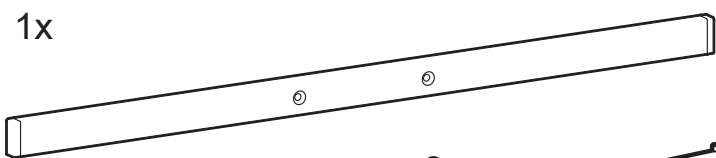
IT Guida per l'utente

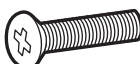
SV Användarhandbok

www.ergotron.com | USA: 1-800-888-8458 | Europe: +31 (0)33-45 45 600 | China: 400-120-3051 | Japan: japansupport@ergotron.com

	A	B	C	D	E
1	 1x	 1x	 1x	 2x	
2	 2x M4 x 6mm	 2x M4 x 16mm	 4x M4 x 12mm	 4x M4 x 8mm	 1x M3 x 6mm



- EN** Tools Needed
- ES** Herramientas necesarias
- FR** Outillage requis
- DE** Benötigtes Werkzeug
- JA** 必要なツール
- ZH** 需要的工具
- NL** Benodigde gereedschappen
- IT** Utensili necessari
- SV** Verkttyg som behövs



- EN** Safety
- ES** Seguridad
- FR** Sécurité
- DE** Sicherheit
- JA** 安全性
- ZH** 安全性
- NL** Veiligheid
- IT** Sicurezza
- SV** Säkerhet

- EN** Weight Capacity
- ES** Capacidad de soporte de peso
- FR** Poids supporté
- DE** Tragfähigkeit
- JA** 可搬重量
- ZH** 重量
- NL** Draagvermogen
- IT** Portata
- SV** Maximal belastning

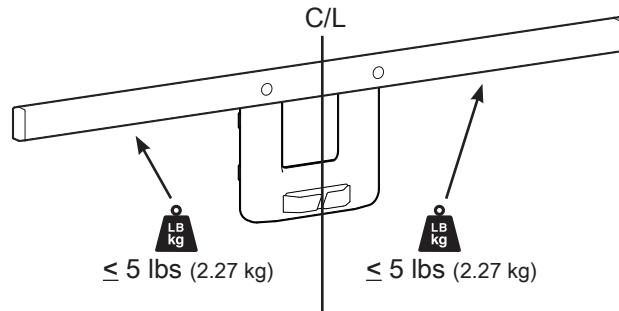

- EN** CAUTION: DO NOT EXCEED MAXIMUM LISTED WEIGHT CAPACITY. SERIOUS INJURY OR PROPERTY DAMAGE MAY OCCUR!
- ES** PRECAUCIÓN: NO SUPERE LA CAPACIDAD DE PESO MÁXIMA INDICADA. PODRÍA OCURRIR DAÑOS MATERIALES GRAVES O LESIONES FÍSICAS.
- FR** ATTENTION : NE PAS DÉPASSER LA CAPACITÉ NOMINALE MAXIMALE MENTIONNÉE. DE SÉRIEUSES BLESSURES OU DES DOMMAGES MATÉRIELS POURRAIENT SE PRODUIRE !
- DE** VORSICHT: DIE ANGEGEBENE MAXIMALE TRAGFÄHIGKEIT NICHT ÜBERSCHREITEN. DIES KANN SCHWERE VERLETZUNGEN ODER SACHSCHÄDEN ZUR FOLGE HABEN!
- JA** 注意:積載物は記載の最大積載重量を超えてはなりません。重大な人体の怪我や機器の損傷を招く恐れがあります。
- ZH** 注意: 请勿超过所列的最大可承重量。否则可能导致重伤或设备损坏!
- NL** VOORZICHTIG: OVERSCHRIJD DE MAXIMUM OPGEGEVEN GEWICHTSCAPACITEIT NIET. DIT KAN LEIDEN TOT ERNSTIGE VERWONDINGEN OF BESCHADIGING VAN BEZIT.
- IT** ATTENZIONE: NON SUPERARE LA CAPACITÀ DI CARICO MASSIMA INDICATA. POTREBBERO VERIFICARSI INFORTUNI O DANNI AGLI OGGETTI!
- SV** VARNING: ÖVERSKRID INTE MAXVIKTKAPACITETEN. DU KAN ORSAKA ALLVARLIG PERSON ELLER EGENDOMSSKADA

1

- EN** Remove Monitor and attach Portrait/Landscape (P/L) stop screw.
- ES** Quitar el monitor y añadir el tornillo de bloqueo paisaje/retrato (P/L)
- FR** Enlever le moniteur et fixer la vis de stop de rotation Portrait / Paysage (P/P)
- DE** Entfernen Sie den Monitor und bringen Sie die Anschlagsschraube für Hoch-/Querformat an.
- JA** モニターを取り外し、ポートレート/ランドスケープ回転 (P/L回転) を止めるネジを取り付けます。
- ZH** 卸下显示器，并安装纵向/横向止动螺丝。
- NL** Remove Monitor and attach Portrait/Landscape (P/L) stop screw.
- IT** Rimuovere il monitor e inserire la vite di bloccaggio ritratto/paesaggio (P/L)
- SV** Ta bort monitorn och montera stoppskruven för Porträtt/Landskap (P/L).

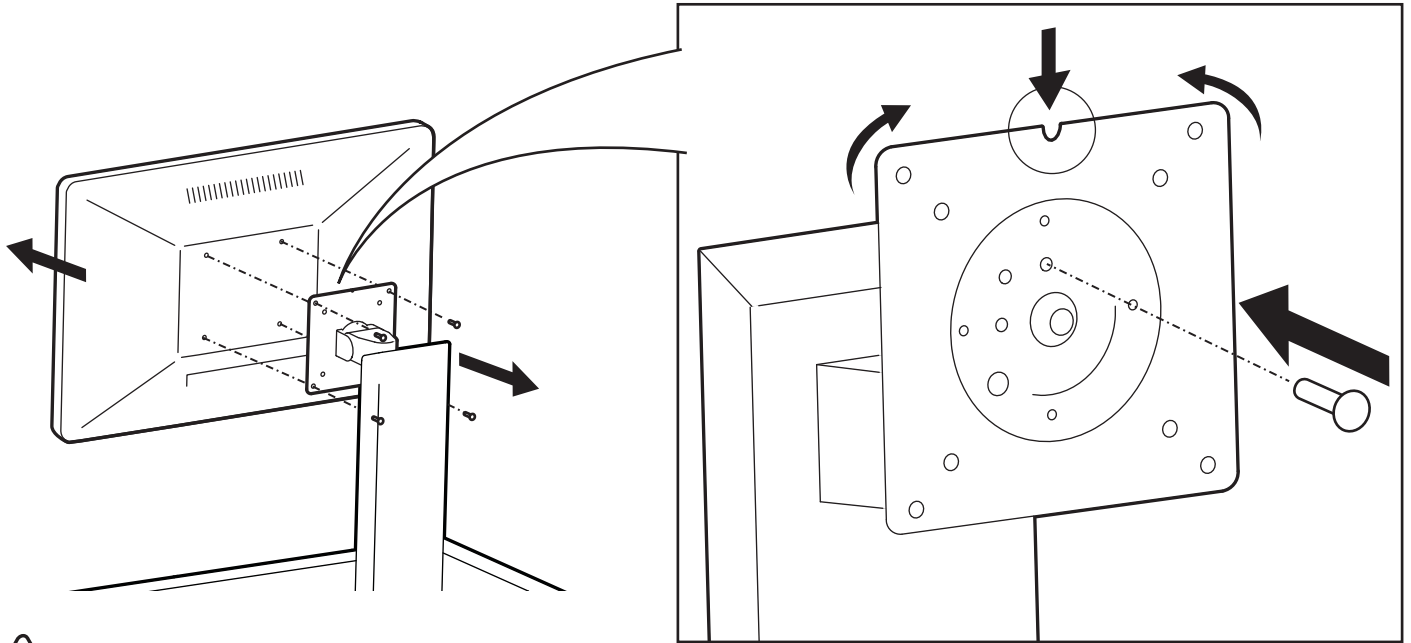

- EN** CAUTION: Failure to attach P/L lock screw could result in the monitor rotating and equipment falling off the cart and causing damage and/or personal injury.
- ES** CUIDADO: Si no se instala el tornillo de bloqueo P/L la pantalla podría girar y caer del carro causando daños a cosas y/o personas.
- FR** ATTENTION : L'absence de la vis de stop P/P peut résulter en la rotation du moniteur faisant tomber du matériel au sol et risquant des accidents.
- DE** VORSICHT: Wenn die Hoch-/Querformat-Feststellschraube nicht angebracht wird, könnte der Monitor sich drehen und Apparatur vom Wagen werfen, was zu Schäden und/oder Verletzungen führen könnte.
- JA** 注意：P/L回転を止めるネジを取り付けないと、モニターが回転したり機器がカートから落下し、損傷や人身事故の原因となることがあります。
- ZH** 警告：若未正确安装纵向/横向止动螺丝，可能导致显示器旋转，使设备从推车上脱落，从而导致设备损坏和/或人员受伤。
- NL** CAUTION: Failure to attach P/L lock screw could result in the monitor rotating and equipment falling off the cart and causing damage and/or personal injury.
- IT** ATTENZIONE: se non si installa la vite di bloccaggio P/L, il monitor potrebbe ruotare e cadere dal carrello, causandoo danni a cose e/o persone.
- SV** OBSERVERA: Om P/L-låsskruven inte monteras kan det leda till att monitorn roterar och att utrustningen faller av vagnen, vilket kan orsaka skador och/eller personskador.

2

- EN** Attach tilt lock screw
- ES** Coloque el tornillo de bloqueo de inclinación
- FR** Fixez la vis de verrouillage de l'inclinaison
- DE** Bringen Sie die Kippsicherungsschraube an
- JA** チルトロックネジを取り付ける
- ZH** 安装倾斜锁定螺丝
- NL** Bevestig de kantelvergrendelingsschroef
- IT** Collegare la vite di bloccaggio dell'inclinazione
- SV** Fäst tiltlässkruven

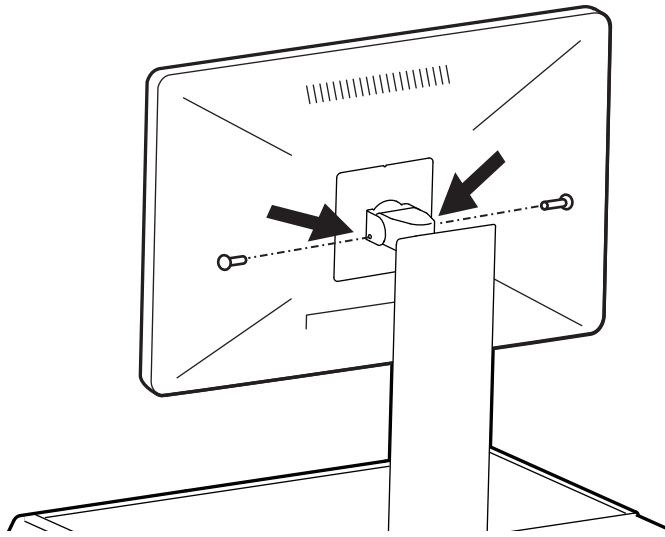
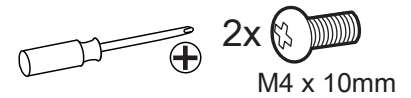

- EN** CAUTION: Failure to attach lock screw could result in the monitor tilting and equipment falling off the cart and causing damage and/or personal injury.
- ES** CUIDADO: Si no se instala el tornillo de bloqueo la pantalla podría girar y caer del carro causando daños a cosas y/o personas.
- FR** ATTENTION : L'absence de la vis de stop peut résulter en la rotation du moniteur faisant tomber du matériel au sol et risquant des accidents.
- DE** VORSICHT: Wenn die Hoch-/Querformat-Feststellschraube nicht angebracht wird, könnte der Monitor sich drehen und Apparatur vom Wagen werfen, was zu Schäden und/oder Verletzungen führen könnte.
- JA** 注意：回転を止めるネジを取り付けないと、モニターが回転したり機器がカートから落下し、損傷や人身事故の原因となることがあります。
- ZH** 警告：若未正确安装纵向/横向止动螺丝，可能导致显示器旋转，使设备从推车上脱落，从而导致设备损坏和/或人员受伤。
- NL** CAUTION: Failure to attach lock screw could result in the monitor rotating and equipment falling off the cart and causing damage and/or personal injury.
- IT** ATTENZIONE: se non si installa la vite di bloccaggio, il monitor potrebbe ruotare e cadere dal carrello, causandoo danni a cose e/o persone.
- SV** OBSERVERA: Om låsskruven inte monteras kan det leda till att monitorn roterar och att utrustningen faller av vagnen, vilket kan orsaka skador och/eller personskador.

3

4x



M4 x 8mm

- EN** Do NOT overtighten fasteners.
- ES** NO apretar los tornillos más allá del máximo
- FR** Ne PAS serrer trop fort les fixations.
- DE** Ziehen Sie die Befestigungsschrauben NICHT zu fest an.
- JA** 留め具を締めすぎないようにしてください。
- ZH** 不要过渡拧紧螺丝
- NL** Do NOT overtighten fasteners.
- IT** NON serrare le viti oltre il massimo
- SV** Dra INTE åt skruvarna för hårt.

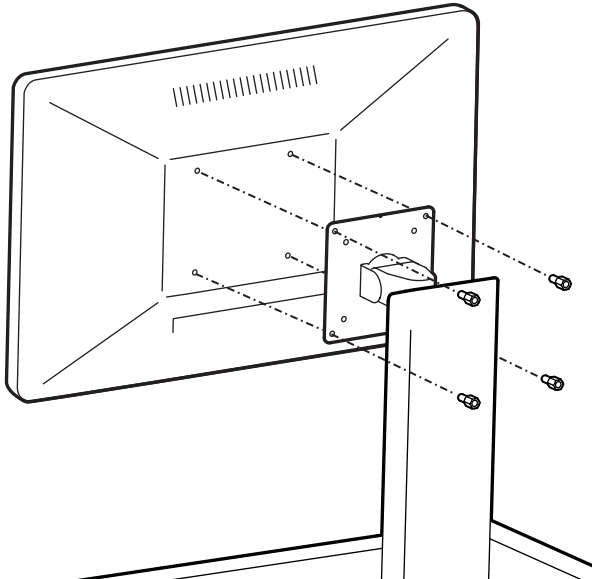

- EN** Deeper recessed monitors require longer spacers
- ES** Para los monitores con interfaz empotrada utilizar los espaciadores más largos
- FR** Certains moniteurs nécessitent une entretoise.
- DE** Monitore mit nach innen versetzter Befestigung benötigen längere Abstandhalter
- JA** 凹型のモニターには長いスペーサーが必要です。
- ZH** 较厚的嵌入式显示器需配备更长的垫片
- NL** Deeper recessed monitors require longer spacerspiju lunghi
- IT** Per i monitor con interfaccia a incasso utilizzare i distanziatori
- SV** Djupare infällda monitorer kräver längre distanser

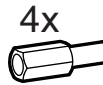
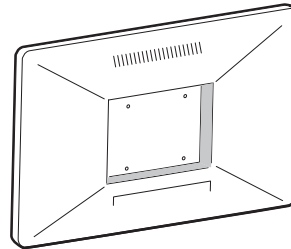

M4 x 12mm

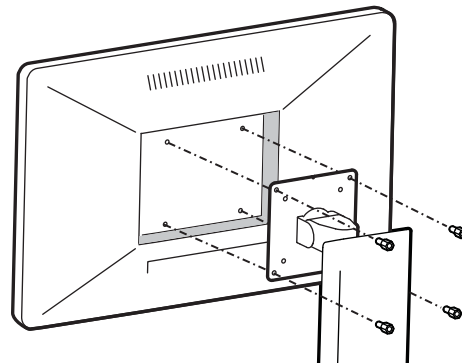

- EN** Do NOT overtighten fasteners.
- ES** NO apretar los tornillos más allá del máximo
- FR** Ne PAS serrer trop fort les fixations.
- DE** Ziehen Sie die Befestigungsschrauben NICHT zu fest an.
- JA** 留め具を締めすぎないようにしてください。
- ZH** 不要过渡拧紧螺丝
- NL** Do NOT overtighten fasteners.
- IT** NON serrare le viti oltre il massimo
- SV** Dra INTE åt skruvarna för hårt.

4

2x



M4 x 6mm

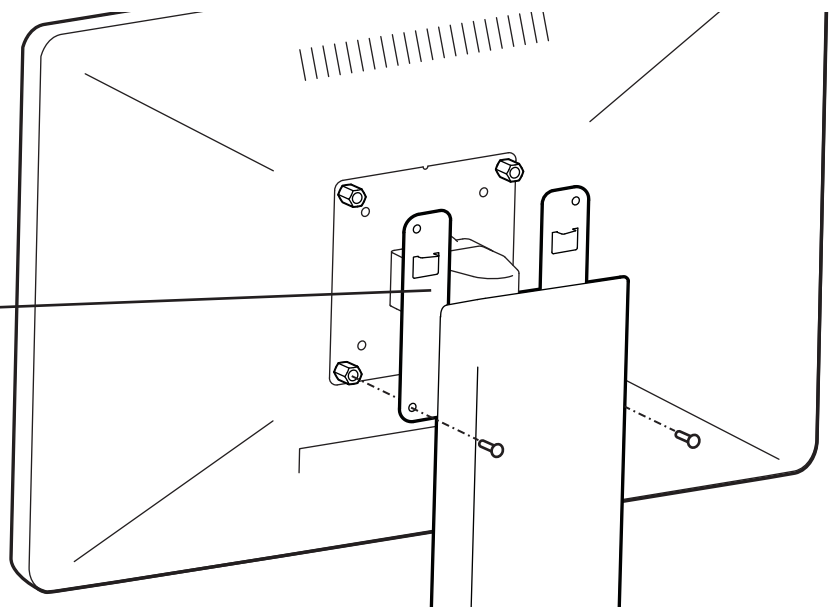
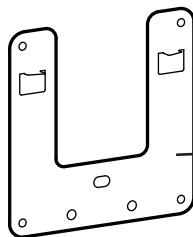
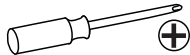

5

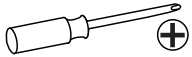
2x  M4 x 8mm 

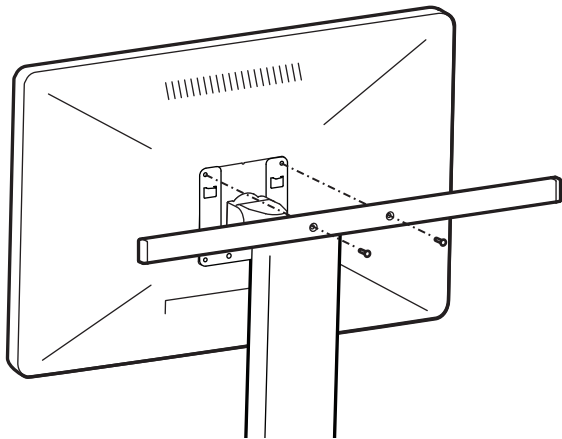

6

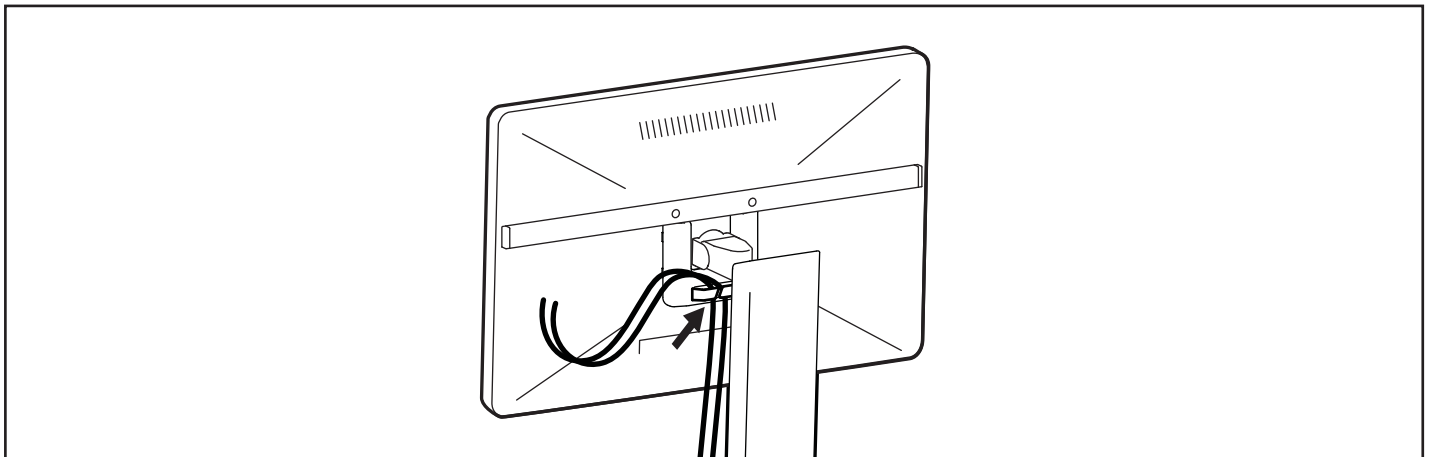
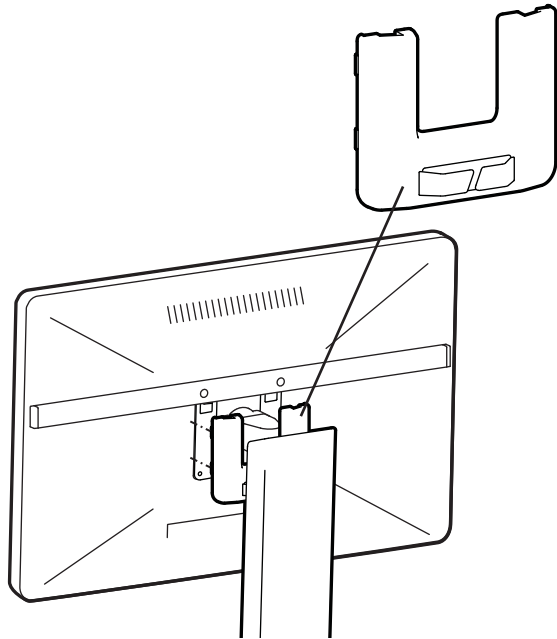

- EN** For the latest User Installation Guide please visit: www.ergotron.com
For Warranty visit: www.ergotron.com/warranty
For Service visit: www.ergotron.com
For local customer care phone numbers visit: <http://contact.ergotron.com>
- ES** Para acceder a la última versión de la Guía de instalación para el usuario, ingrese a www.ergotron.com
Para Garantía, visite: www.ergotron.com/warranty
Para servicio, visite: www.ergotron.com
Para conocer los números telefónicos locales de atención al cliente, visite: <http://contact.ergotron.com>
- FR** Pour la dernière version du Guide d'installation de l'utilisateur, visitez : www.ergotron.com.
Pour la garantie, visitez: www.ergotron.com/warranty
Pour le service client, visitez: www.ergotron.com
Pour les numéros de téléphone du service client local, visitez : <http://contact.ergotron.com>
- DE** Die aktuellste Anleitung für die Montage durch den Benutzer finden Sie hier: www.ergotron.com
Für Garantie Besuch: www.ergotron.com/warranty
Für Servicebesuch: www.ergotron.com
Örtliche Telefonnummern für den Kundendienst finden Sie hier: <http://contact.ergotron.com>
- JA** 最新のユーザー インストール ガイドは、www.ergotron.com でご確認いただけます。
保証規約をご確認ください: www.ergotron.com/warranty
サービスをご覧ください: www.ergotron.com
カスタマーサポートの連絡先は、こちらからご確認ください: <http://contact.ergotron.com>
- ZH** 若需最新的用户安装指南, 请访问: www.ergotron.com
对于保修, 请访问: www.ergotron.com/warranty
对于上门服务: www.ergotron.com
若需当地客户服务电话号码, 请访问: <http://contact.ergotron.com>
- NL** De nieuwste Gids voor installatie door de gebruiker kunt u vinden op: www.ergotron.com
Ga voor garantie naar: www.ergotron.com/warranty
Ga voor service naar: www.ergotron.com
Plaatselijke telefoonnummers voor de klantendienst kunt u vinden op: <http://contact.ergotron.com>
- IT** Per la versione più recente della Guida all'installazione per l'utente, visitare il sito web: www.ergotron.com
Per la garanzia visitare: www.ergotron.com/warranty
Per assistenza visitare: www.ergotron.com
Per conoscere i numeri di telefono dell'assistenza clienti locale, visitare: <http://contact.ergotron.com>
- SV** För den senaste Installationshandboken se: www.ergotron.com
För garanti, gå till: www.ergotron.com/warranty
För service, gå till: www.ergotron.com
För lokala kundtjänstnummer, gå till: <http://contact.ergotron.com>

- EN** NOTE: When contacting customer service, reference the serial number.
- ES** NOTA: Cuando se ponga en contacto con el servicio de atención al cliente, haga referencia al número de serie.
- FR** REMARQUE : Lorsque vous contactez le service à la clientèle, veuillez donner le numéro de série.
- DE** HINWEIS: Halten Sie bei der Kontaktaufnahme mit dem Kundendienst die Seriennummer griffbereit.
- JA** 注: カスタマー サービスにご連絡の際は、シリアル番号をお知らせください。
- ZH** 注: 联系客服时, 请提供序列号。
- NL** LET OP: Als u contact opneemt met de klantenservice, geef dan het serienummer door.
- IT** NOTA: In occasione di contatti con l'assistenza clienti, indicare il numero di serie.
- SV** OBS! När du kontaktar kundtjänst, hänvisa till serienumret.

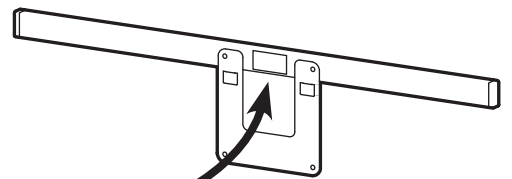

ergotron®

www.ergotron.com | USA: 1-800-888-8458 | Europe: +31 (0)33-45 45 600 | China: 400-120-3051 | Japan: japansupport@ergotron.com

© 2025 Ergotron, Inc. All rights reserved.

While Ergotron, Inc. makes every effort to provide accurate and complete information on the installation and use of its products, it will not be held liable for any editorial errors or omissions (including those made in the process of translation from English to another language), or for incidental, special or consequential damages of any nature resulting from furnishing this instruction and performance of equipment in connection with this instruction. Ergotron, Inc. reserves the right to make changes in the product design and/or product documentation without notification to its users. For the most current product information, or to know if this document is available in languages other than those herein, please contact Ergotron. No part of this publication may be reproduced, stored in a retrieval system, or transmitted in any form or by any means, electronic, mechanical, photocopying, recording or otherwise without the prior written consent of Ergotron, Inc., 1181 Trapp Road, Eagan, Minnesota, 55121, USA Patents Pending and Patented U.S. & Foreign. Ergotron is a registered trademark of Ergotron, Inc.

888-98-297-W-00 rev. B • 09/25

7 of 7