

ergotron®

DIN Rail Set of 2

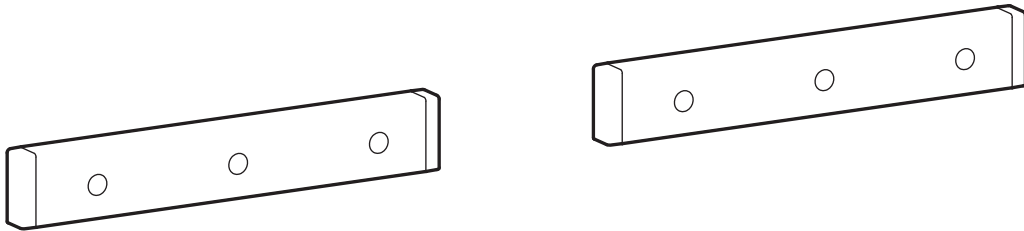

EN User Guide

ES Guía del usuario

FR Manuel de l'utilisateur

DE Benutzerhandbuch

JA ユーザーガイド

ZH 用户指南

NL Gebruikersgids

IT Guida per l'utente

SV Användarhandbok

www.ergotron.com | USA: 1-800-888-8458 | Europe: +31 (0)33-45 45 600 | China: 400-120-3051 | Japan: japansupport@ergotron.com

EN Safety

ES Seguridad

FR Sécurité

DE Sicherheit

JA 安全性

ZH 安全性

NL Veiligheid

IT Sicurezza

SV Säkerhet



EN CAUTION: When using Rear Mount Rails and T-Slots, make sure mounted accessories do not collide as the cart lifts and lowers. Failure to follow these instructions may cause products to collide causing damage and or personal injury.

ES CUIDADO: cuando se instalan los rieles de montaje traseros y los accesorios con ranura en T, asegúrese de que los accesorios montados no impidan el movimiento hacia arriba y hacia abajo del carro. No seguir estas instrucciones puede causar daños al producto y/o lesiones personales.

FR ATTENTION : Lors de l'utilisation des rails de montage arrière et des rainures en T, veillez à ce que les accessoires montés ne se heurtent pas lorsque le chariot se lève et s'abaisse. Le non-respect de ces instructions peut entraîner la collision des produits et causer des dommages ou des blessures.

DE VORSICHT: Achten Sie bei der Verwendung von hinteren Montageschienen und T-Nuten darauf, dass das montierte Zubehör beim Heben und Senken des Wagens nicht zusammenstößt. Bei Nichtbeachtung dieser Anweisungen kann es zu Kollisionen mit Produkten kommen, die zu Schäden oder Verletzungen führen können.

JA 注意: リアマウントレールとTスロットを使用する場合は、取り付けたアクセサリがカートが昇降する際にぶつかり合わないように注意してください。これらの指示に従わない場合、製品がぶつかり、破損や人身事故の原因となることがあります。

ZH 注意: 使用后安装轨道和T型槽时, 请确保安装的配件在推车升降时不会发生碰撞。未按照此说明操作可能会导致碰撞, 造成产品损坏和/或人身伤害。

NL LET OP: Wanneer u beide montage opties gebruikt, zorg ervoor dat accessoires niet tegen elkaar botsen als de cart omhoog en omlaag gaat. Als u deze instructies niet opvolgt, kunnen producten tegen elkaar botsen en schade of persoonlijk letsel veroorzaken.

IT ATTENZIONE: quando si utilizzano le guide di montaggio posteriori e gli agganci T-slot, assicurarsi che gli accessori montati non intralcino il movimento verso l'alto e verso il basso del carrello. La mancata osservanza di queste istruzioni può causare danni ai prodotti e/o lesioni personali.

SV FÖRSIKTIGHET: Vid användning av skenor för bakmontering och T-fack, se till att monterade tillbehör inte kolliderar när vagnen lyfts och sänks. Om dessa anvisningar inte följs kan produkterna kollidera och orsaka skador eller personskador.

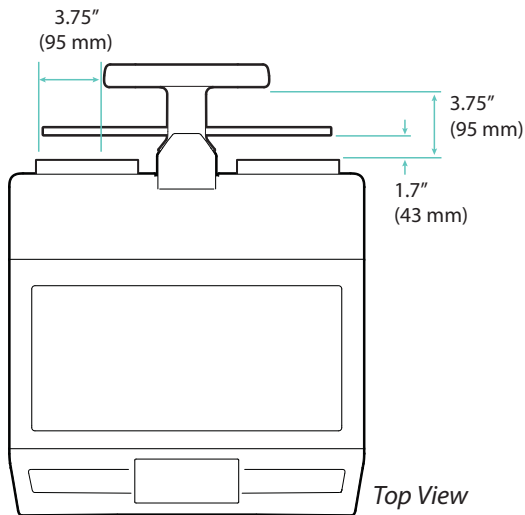
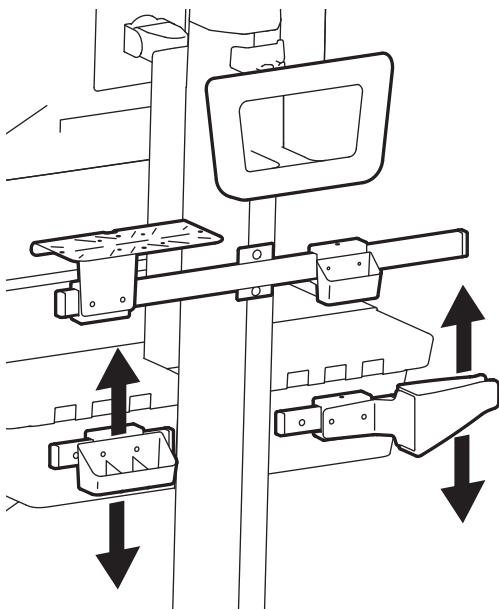

Top View



EN CAUTION: DO NOT use accessory as a handle. Doing so will cause product damage.

ES CUIDADO: NO UTILIZAR el accesorio como asa: se podrían causar daños al producto.

FR ATTENTION : N'UTILISEZ PAS l'accessoire comme poignée. Cela endommagerait le produit.

DE VORSICHT: Verwenden Sie das Zubehör NICHT als Griff. Andernfalls kann das Produkt beschädigt werden.

JA 注意: 付属品をハンドルとして使用しないでください。製品破損の原因となります。

ZH 注意: 请勿将配件用作手柄。这样做会导致产品损坏。

NL LET OP: Gebruik het accessoire NIET als handvat. Dit zal schade veroorzaken.

IT ATTENZIONE: NON USARE l'accessorio come maniglia per evitare danni al prodotto.

SV OBSERVERA: Använd INTE tillbehöret som handtag. Om du gör det kommer produkten att skadas.

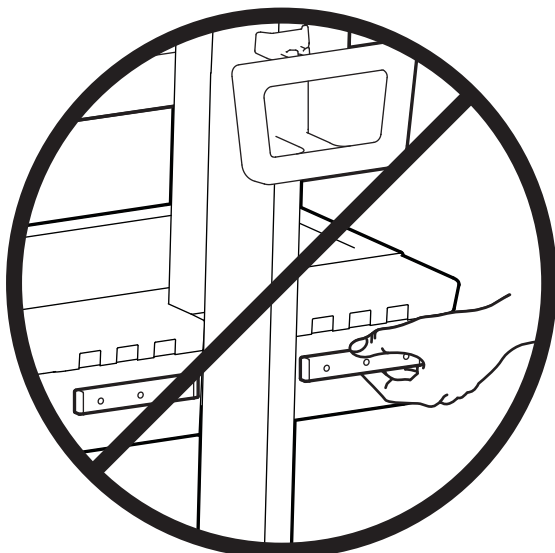

- EN Weight Capacity
- ES Capacidad de soporte de peso
- FR Poids supporté
- DE Tragfähigkeit
- JA 可搬重量
- ZH 重量
- NL Draagvermogen
- IT Portata
- SV Maximal belastning

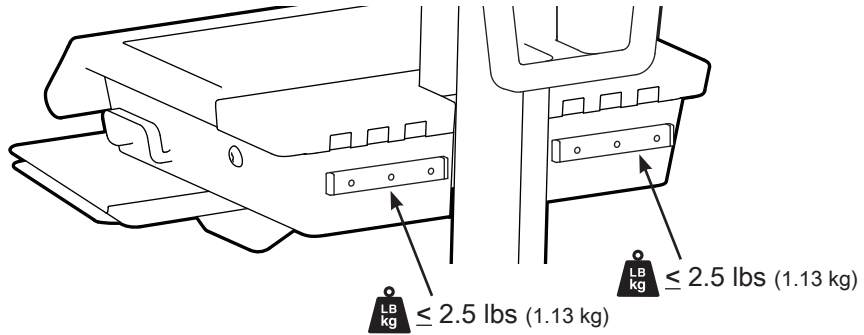

- EN CAUTION: DO NOT EXCEED MAXIMUM LISTED WEIGHT CAPACITY. SERIOUS INJURY OR PROPERTY DAMAGE MAY OCCUR!
- ES PRECAUCIÓN: NO SUPERE LA CAPACIDAD DE PESO MÁXIMA INDICADA. PODRÍA OCURRIR DAÑOS MATERIALES GRAVES O LESIONES FÍSICAS.
- FR ATTENTION : NE PAS DÉPASSER LA CAPACITÉ NOMINALE MAXIMALE MENTIONNÉE. DE SÉRIEUSES BLESSURES OU DES DOMMAGES MATÉRIELS POURRAIENT SE PRODUIRE !
- DE VORSICHT: DIE ANGEGEBENE MAXIMALE TRAGFÄHIGKEIT NICHT ÜBERSCHREITEN. DIES KANN SCHWERE VERLETZUNGEN ODER SACHSCHÄDEN ZUR FOLGE HABEN!
- JA 注意:積載物は記載の最大積載重量を超えてはなりません。重大な人体の怪我や機器の損傷を招く恐れがあります。
- ZH 注意: 请勿超过所列的最大可承重量。否则可能导致重伤或设备损坏!
- NL VOORZICHTIG: OVERSCHRIJD DE MAXIMUM OPGEGEVEN GEWICHTSCAPACITEIT NIET. DIT KAN LEIDEN TOT ERNSTIGE VERWONDINGEN OF BESCHADIGING VAN BEZIT.
- IT ATTENZIONE: NON SUPERARE LA CAPACITÀ DI CARICO MASSIMA INDICATA. POTREBBERO VERIFICARSI INFORTUNI O DANNI AGLI OGGETTI!
- SV VARNING: ÖVERSKRID INTE MAXVIKTKAPACITETEN. DU KAN ORSAKA ALLVARLIG PERSON ELLER EGENDOMSSKADA

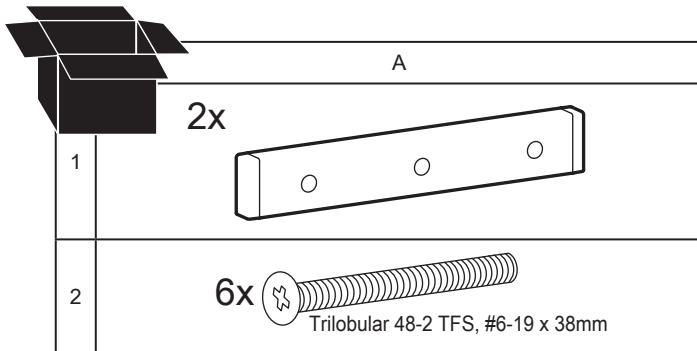

- EN Tools Needed
- ES Herramientas necesarias
- FR Outillage requis
- DE Benötigtes Werkzeug
- JA 必要なツール
- ZH 需要的工具
- NL Benodigde gereedschappen
- IT Utensili necessari
- SV Verktyg som behövs

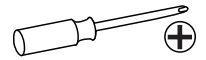

- EN CAUTION: DO NOT overtighten fasteners. Overtightening may cause damage to your equipment.
- ES Cuidado: No sobreapriete los tornillos, pues podría causar un daño al equipo.
- FR Attention: ne forcez pas le serrage de la vis, cela pourrait endommager l'écran et/ou les attaches.
- DE WARNUNG: Zu festes Anziehen der Schrauben kann zu Beschädigungen führen.
- JA 注意: 調節ネジは締めすぎないようにしてください。強く締め付けすぎると、器具が破損する原因となります。
- ZH 小心: 不要过度拧紧固定器。过度拧紧可能会损坏设备。
- NL LET OP: draai de schroeven niet te strak aan. Te strak aandraaien kan schade veroorzaken aan uw apparatuur.
- IT ATTENZIONE: Non stringere eccessivamente i dispositivi di fissaggio. Ciò potrebbe causare danni all'apparecchiatura.
- SV VARNING: ÖVERDRIV INTE ÅTDRAGNINGEN AV FÄSTMEDLEN. Överdriven åtdragning kan orsaka skador på din utrustning.

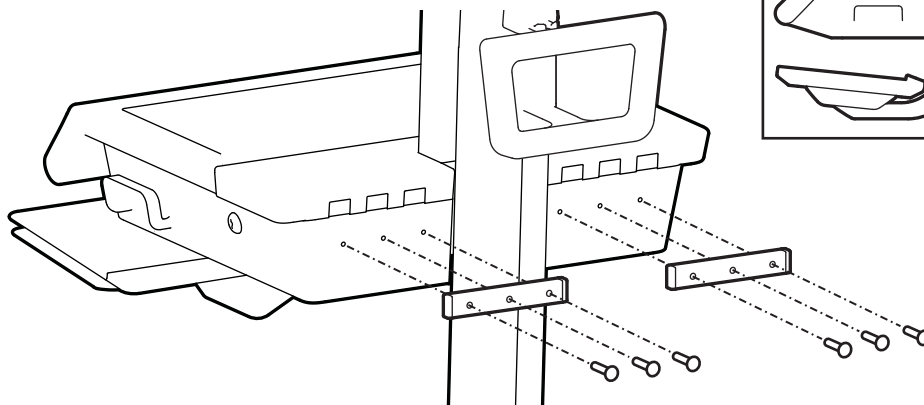
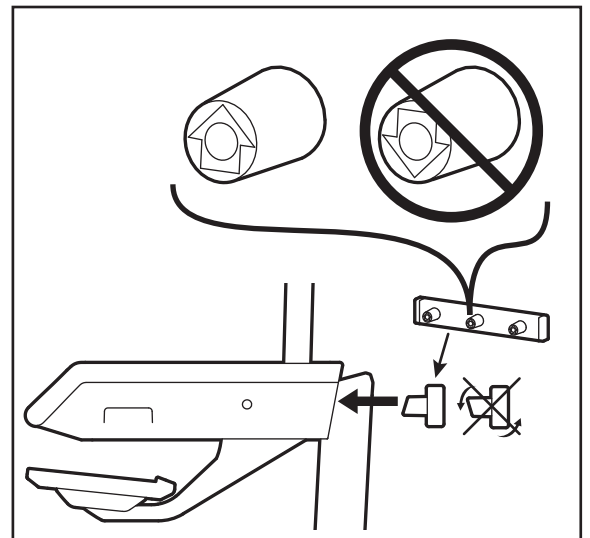

- EN** For the latest User Installation Guide please visit: www.ergotron.com
For Warranty visit: www.ergotron.com/warranty
For Service visit: www.ergotron.com
For local customer care phone numbers visit: <http://contact.ergotron.com>
- ES** Para acceder a la última versión de la Guía de instalación para el usuario, ingrese a www.ergotron.com
Para Garantía, visite: www.ergotron.com/warranty
Para servicio, visite: www.ergotron.com
Para conocer los números telefónicos locales de atención al cliente, visite: <http://contact.ergotron.com>
- FR** Pour la dernière version du Guide d'installation de l'utilisateur, visitez : www.ergotron.com.
Pour la garantie, visitez: www.ergotron.com/warranty
Pour le service client, visitez: www.ergotron.com
Pour les numéros de téléphone du service client local, visitez : <http://contact.ergotron.com>
- DE** Die aktuellste Anleitung für die Montage durch den Benutzer finden Sie hier: www.ergotron.com
Für Garantie Besuch: www.ergotron.com/warranty
Für Servicebesuch: www.ergotron.com
Örtliche Telefonnummern für den Kundendienst finden Sie hier: <http://contact.ergotron.com>
- JA** 最新のユーザー インストール ガイドは、www.ergotron.com でご確認いただけます。
保証規約をご確認ください: www.ergotron.com/warranty
サービスをご覧ください: www.ergotron.com
カスタマーサポートの連絡先は、こちらからご確認ください: <http://contact.ergotron.com>
- ZH** 若需最新的用户安装指南, 请访问: www.ergotron.com
对于保修, 请访问: www.ergotron.com/warranty
对于上门服务: www.ergotron.com
若需当地客户服务电话号码, 请访问: <http://contact.ergotron.com>
- NL** De nieuwste Gids voor installatie door de gebruiker kunt u vinden op: www.ergotron.com
Ga voor garantie naar: www.ergotron.com/warranty
Ga voor service naar: www.ergotron.com
Plaatselijke telefoonnummers voor de klantendienst kunt u vinden op: <http://contact.ergotron.com>
- IT** Per la versione più recente della Guida all'installazione per l'utente, visitare il sito web: www.ergotron.com
Per la garanzia visitare: www.ergotron.com/warranty
Per assistenza visitare: www.ergotron.com
Per conoscere i numeri di telefono dell'assistenza clienti locale, visitare: <http://contact.ergotron.com>
- SV** För den senaste Installationshandboken se: www.ergotron.com
För garanti, gå till: www.ergotron.com/warranty
För service, gå till: www.ergotron.com
För lokala kundtjänstnummer, gå till: <http://contact.ergotron.com>

- EN** NOTE: When contacting customer service, reference the serial number.
- ES** NOTA: Cuando se ponga en contacto con el servicio de atención al cliente, haga referencia al número de serie.
- FR** REMARQUE : Lorsque vous contactez le service à la clientèle, veuillez donner le numéro de série.
- DE** HINWEIS: Halten Sie bei der Kontaktaufnahme mit dem Kundendienst die Seriennummer griffbereit.
- JA** 注: カスタマー サービスにご連絡の際は、シリアル番号をお知らせください。
- ZH** 注: 联系客服时, 请提供序列号。
- NL** LET OP: Als u contact opneemt met de klantenservice, geef dan het serienummer door.
- IT** NOTA: In occasione di contatti con l'assistenza clienti, indicare il numero di serie.
- SV** OBS! När du kontaktar kundtjänst, hänvisa till serienumret.

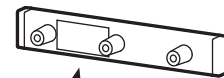

ergotron®

www.ergotron.com | USA: 1-800-888-8458 | Europe: +31 (0)33-45 45 600 | China: 400-120-3051 | Japan: japansupport@ergotron.com

© 2025 Ergotron, Inc. All rights reserved.

While Ergotron, Inc. makes every effort to provide accurate and complete information on the installation and use of its products, it will not be held liable for any editorial errors or omissions (including those made in the process of translation from English to another language), or for incidental, special or consequential damages of any nature resulting from furnishing this instruction and performance of equipment in connection with this instruction. Ergotron, Inc. reserves the right to make changes in the product design and/or product documentation without notification to its users. For the most current product information, or to know if this document is available in languages other than those herein, please contact Ergotron. No part of this publication may be reproduced, stored in a retrieval system, or transmitted in any form or by any means, electronic, mechanical, photocopying, recording or otherwise without the prior written consent of Ergotron, Inc., 1181 Trapp Road, Eagan, Minnesota, 55121, USA Patents Pending and Patented U.S. & Foreign. Ergotron is a registered trademark of Ergotron, Inc.